

Hurom™

p03 English

p14 Deutsch

p24 français

p36 español

p46 italiano

p56 русский

p66 Polski

P.03-P.13 English

Instruction Manual | H320N Series

[Home use only / Warranty not included]

P.14-P.23 Deutsch

Bedienungsanleitung | Serie H320N

[Nur für den privaten Gebrauch / Garantiekarte nicht eingeschlossen]

P.24-P.35 Français

Mode d'emploi | Série H320N

[Utilisation domestique uniquement / Garantie non incluse]

P.36-P.45 Español

Manual de instrucciones | Serie H320N

[Solo para uso doméstico / Garantía no incluida]

P.46-P.55 Italiano

Manuale di istruzioni | Serie H320N

[Solo per uso domestico / Garanzia non inclusa]

P.56-P.65 Русский

Руководство пользователя | H320N Series

[Только для домашнего использования. Гарантия не включена]

P.66-P.75 Polski

Instrukcja użytkownika | Seria H320N

[Tylko do użytku domowego / Gwarancja nie jest wliczona w cenę]

IMPORTANT SAFEGUARDS

WHEN USING ELECTRICAL APPLIANCES, BASIC SAFETY PRECAUTIONS SHOULD ALWAYS BE FOLLOWED INCLUDING THE FOLLOWING:

1. WHEN USING ELECTRICAL APPLIANCES, BASIC SAFETY PRECAUTIONS SHOULD ALWAYS BE FOLLOWED. READ ALL INSTRUCTIONS.
2. TO PROTECT AGAINST RISK OF ELECTRICAL SHOCK, DO NOT PUT THE MAIN BODY (MOTOR) IN WATER OR ANY OTHER LIQUID.
3. THIS APPLIANCE IS NOT INTENDED FOR USE BY PERSONS (INCLUDING CHILDREN) WITH REDUCED PHYSICAL, SENSORY, OR MENTAL CAPABILITIES, OR LACK OF EXPERIENCE AND KNOWLEDGE, UNLESS THEY ARE CLOSELY SUPERVISED AND INSTRUCTED CONCERNING USE OF THE APPLIANCE BY A PERSON RESPONSIBLE FOR THEIR SAFETY. CLOSE SUPERVISION IS NECESSARY WHEN ANY APPLIANCE IS USED BY OR NEAR CHILDREN. CHILDREN SHOULD BE SUPERVISED TO ENSURE THAT THEY DO NOT PLAY WITH THE APPLIANCE.
4. TURN THE APPLIANCE OFF, THEN UNPLUG FROM THE OUTLET WHEN NOT IN USE, BEFORE ASSEMBLING OR DISASSEMBLING PARTS AND BEFORE CLEANING. TO UNPLUG, GRASP THE PLUG AND PULL FROM THE OUTLET. NEVER PULL FROM THE POWER CORD.
5. AVOID CONTACTING MOVING PARTS. DO NOT ATTEMPT TO DEFEAT ANY SAFETY INTERLOCK MECHANISMS.
6. DO NOT OPERATE ANY APPLIANCE WITH A DAMAGED CORD OR PLUG, OR AFTER THE APPLIANCE MALFUNCTIONS, OR IS DROPPED OR DAMAGED IN ANY MANNER. RETURN APPLIANCE TO THE NEAREST AUTHORIZED SERVICE FACILITY FOR EXAMINATION, REPAIR OR ELECTRICAL OR MECHANICAL ADJUSTMENT.
7. THE USE OF ATTACHMENTS NOT RECOMMENDED OR SOLD BY THE MANUFACTURER MAY CAUSE FIRE, ELECTRIC SHOCK OR INJURY.
8. DO NOT LET CORD HANG OVER EDGE OF TABLE OR COUNTER.
9. ALWAYS MAKE SURE HOPPER IS SECURELY FASTENED IN PLACE BEFORE MOTOR IS TURNED ON. DO NOT UNFASTEN HOPPER WHILE JUICER IS IN OPERATION.
10. BE SURE TO TURN SWITCH TO OFF POSITION AFTER EACH USE OF YOUR JUICER. MAKE SURE THE MOTOR STOPS COMPLETELY BEFORE DISASSEMBLING.
11. DO NOT PUT YOUR FINGERS OR OTHER OBJECTS INTO THE JUICER WHILE IT IS IN OPERATION. IF FOOD BECOMES LODGED IN OPENING, USE FOOD PUSHER OR ANOTHER PIECE OF FRUIT OR VEGETABLE TO PUSH IT DOWN. WHEN THIS METHOD IS NOT POSSIBLE, TURN THE MOTOR OFF AND DISASSEMBLE JUICER TO REMOVE THE REMAINING FOOD.
12. DO NOT USE OUTDOORS.
13. DO NOT PLACE ON OR NEAR A HOT GAS OR ELECTRIC BURNER OR IN A HEATED OVEN.
14. DO NOT USE APPLIANCE FOR OTHER THAN INTENDED USE.

SAVE THESE INSTRUCTIONS

CONTENTS

- P.04** 1. Precautions for Safe Use
- P.05** 2. Precautions During Use
- P.06** 3. Power Switch Guide /
4. Precautions Before Juicing
- P.08** 5. How to Assemble
- P.09** 6. Assembly and Disassembly of Silicone
- P.10** 7. How to Use
- P.11** 8. When the Screw Stops during Operation
- P.12** 9. How to Disassemble and Clean
- P.13** 10. Before Requesting Repair

Before Reading Manual

1. Read 'Safety Precautions' (p. 04-05) and use the appliance properly.
2. After reading the manual, keep it in a convenient location for future reference.
3. Do not use it abroad which has different power supply and voltage.
4. Any quality improvements is subject to change without notice.



1. Precautions for Safe Use

- 01 Make sure read <Precautions for Safe Use>.
- 02 Follow <Precautions for Safe Use>.
- 03 Precautions are classified as follows.



Warning A violation of any of the warning marks may cause a serious injury or death.

- **Do not insert or pull the power cord with wet hands.**
- **Do not use any current other than that specified on the warranty card and product specifications. It may cause electric shock, fire and/or performance impairment.** Connecting to a different voltage may reduce the motor's lifespan or lead to a malfunction.
- **Securely insert the power cord plug all the way into an outlet.**
- **Do not bend, tie, damage or pull the power cord by force, or place it near a high temperature or heat such as a gas stove. Also, do not place any heavy object on top of the product, wedge it into a narrow space, or alter it.**
- **Do not remodel it under any circumstances.** Also, do not attempt to dismantle or repair it yourself.

- **Do not insert any foreign objects such as a finger or iron pin into any crack or hole in the product body.** It may cause a fire, electric shock, injury and/or malfunction. For after-sales service and maintenance of a product, contact the HUROM Customer Service Center.

- **When the power plug is damaged, do not repair or remodel it yourself and, instead, visit an after-sales service center or branch store.**

- **Do not get wet or splash water on the product body.** Make sure that no water or foreign material goes into the product's power switch.

- **Do not control the power switch with wet hands.**

- **For safety, ground the power outlet at all times.**

Also, do not ground it to a gas pipe, plastic water pipe, or telephone line. Make sure to use a grounded outlet.

- **Do not attempt to dismantle any parts of the chamber set or insert foreign objects such as a finger or spoon into the inlet or juice outlet during operation.**

- **Do not use it within children's reach. Children should be carefully supervised so that they do not play with this device.** There is a risk of an injury or malfunction if children accidentally hit and knock it down.

- **A person who is not familiar with handling the product should not use it him/herself.** Anyone with physical or mental problems or who lacks experience and knowledge should not use it without a supervisor present.

- **Do not use the product while wearing or holding any items with magnetic force (e.g. magnetic bracelets).** Placing magnetic objects near the product may cause malfunction.



Caution A violation of any of the caution marks may lead to a serious injury or death.

- **Do not operate the product unless the product body set and chamber set are securely connected.**

- **If there is a gas leak, etc., do not touch the power cord but, instead, open the windows and thoroughly ventilate the area.**

- **If the screw stops rotating during operation, press the operation switch in the [REV] direction for 3 to 5 seconds to activate the reverse operation. Then, once the reverse rotation is completely stopped, press the switch again in the [ON] direction.** If the product is continuously in the stopped state, it may overheat the motor and cause damage to parts and impairment of functions. If the problem continues, stop the product and contact the HUROM Customer Center.

- **Do not move the product body, or disassemble or assemble the chamber set or parts during operation.** Make sure to stop the operation and pull out the power cord beforehand.

- **When using the product, be careful so that a tie, long necklace, scarf, etc. doesn't get into the inlet.**
- **Place this product on an even and stable surface for use.**
- **When inserting ingredients into the inlet, do not use a chopstick, spoon, any hard object or anything other than the pusher.**
- **Do not use the product for more than 30 minutes continuously each time.** It may overheat the motor to cause malfunction. To operate it again, completely stop the device for about 5 minutes before use.
- **Do not exert any excessive shock to or drop the product.**
- **If the device produces any unusual sounds, excessive heat or smoke, stop using it immediately and contact the Customer Service Center.** The smell experienced when using a new product will naturally go away over time.
- **Pull the power cord plug from the outlet when it is not in use.** Also, when pulling the power cord, make sure to grab the plug to pull it.
- **Do not clean the product at a temperature of 80°C or higher.** Do not place it in a dishwasher, dryer, microwave, etc. It may cause malfunction and/or deformation of parts.
- **The product weighs approximately 6.2 kg. When moving the product, make sure to securely hold the product body with both hands.** If you move it by holding just the chamber or the sides of the product body, the body may fall to cause a bodily injury or malfunction.
- **Do not use this household-use product for commercial purposes. Excessive extraction of a large amount of ingredients may cause damage to the parts.** In case it is to be used for commercial purposes, please contact the Customer Service Center on the method of use.



2. Precautions During Use

- **Make sure to thoroughly understand how to prepare ingredients and prepare them properly before inserting them.**
 - Poorly prepared ingredients may hinder the extraction process and/or cause damage to the product.
- **Ingredients in need of extra care**
 - When using boiled ingredients, such as boiled potatoes and boiled sweet potatoes, or soft ingredients, such as bananas, ripened kiwis, or tomatoes, alone, the juice may pool inside the chamber and not be extracted properly. Insert only a small amount or use them with other ingredients.
 - When inserting walnuts, peanuts, almonds, sunflower seeds, pine nuts, beans, etc., add only a

small amount or add them with other ingredients after soaking them in water.

● **Ingredients unable to be juiced**

- Do not insert ingredients that cannot be juiced such as sesame seeds, coffee beans, Chinese peppers, tree barks and pine needles. Do not insert mudfish, eels, shrimp, marsh snails, squids, etc.
- Do not insert fruits soaked in alcohol, honey or sugar (grapes, raspberries, mulberries, etc.) and enzymes (glasswort, rock pine enzymes, etc.).
- Do not insert ingredients whose attributes make them difficult to be juiced such as silverberries, aloe, cactus, quince, yams, kudzu root, sugar cane, acorn and dandelions.
- Do not insert ice made by freezing water.

● **It is recommended that you consume extracted vegetable juice immediately, if possible, and do not refrigerate it for a long period of time.**

● **Do not use this product for pulverizing grains. It may cause damage or malfunction.**

● **Do not re-extract juice from pulp that has already been juiced.**

● **Do not conduct any idle run of the product before inserting any ingredients.**

● **Do not insert ingredients into the hopper above the guided limit mark.**

● **Do not use it for more than 30 minutes continuously.**

- It may overheat the motor to cause malfunction. However, when using it continuously, pause the operation and use it after a break of over 5 minutes.

● **Do not insert a chopstick or spoon into the juice/pulp outlet during operation.**

● **When inserting ingredients, do not use anything other than the pusher.** It may damage the parts or cause a bodily injury and/or malfunction.

● **Do not operate the power switch with wet hands.**

- It may cause electric shock, short circuit and/or fire. Do not get foreign substances on or near the power switch.

● **Use it with the juice cap open.**

- The juice can flow backwards into the hopper if the juice cap is closed while juicing.

● **Do not use it when the top of the product body is wet from extracted juice or water.**

Note

1. Withered ingredients, which have been stored for a long time in the refrigerator, or frozen fruits may produce only a small amount of juice or none at all.
2. If the product is not cleaned immediately after use, the pulp may dry up, which makes it difficult to disassemble and clean it and also cause performance impairment. So, if possible, clean it immediately after use.

Press the operation switch for operation.

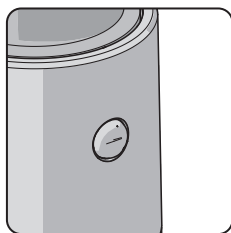

[ON] : Operation - Used to start juicing



[●] : Stop - Used to stop the product's operation



[REV] : Reverse rotation
- Used when the operation halts while in use due to ingredient overload ※ It only works when the reverse operation switch [REV] is being pressed, and it stops when the switch is released.

4. Precautions Before Juicing

- ※ If you have an allergy, make sure to select proper ingredients for your body when preparing the ingredients.
- ※ For the method of and notes on using the device for each ingredient, please refer to the recipe book.
- ※ Prepare ingredients in sizes able to be inserted into the hopper. If you want to juice a large volume or perform fast juicing, cut the ingredients into smaller pieces before inserting them. For about 1 kg, repeat the "disassemble and clean after juicing" step for use.
- ※ Do not insert ingredients into the hopper above the guided limit mark.
- ※ When using boiled or soft ingredients alone, the juice may pool inside the chamber and not be extracted properly. Insert only a small amount or use them with other ingredients.
- ※ When juicing fibrous fruits and vegetables, the juice may thicken.
- ※ Inserting the following ingredients, which are impossible to be juiced, may lead to damage or malfunction.
 - Ingredients that cannot be juiced such as sesame seeds, coffee beans, Chinese peppers, tree barks and pine needles, as well as mudfish, eels, shrimp, marsh snails, squids, etc.
 - Fruits soaked in alcohol, honey or sugar (grapes, raspberries, mulberries, etc.) and enzymes (glasswort, rock pine enzymes, etc.)
 - Ingredients whose attributes make them difficult to be juiced such as silverberries, aloe, cactus, quince, bananas, yams, kudzu root, sugar cane, acorns and dandelions
 - Boiled ingredients such as boiled potatoes and sweet potatoes
 - Ice made by freezing water
- ※ Do not use it for pulverizing grains.
- ※ Refer to the instructions in <Precautions During Operation> (refer to p. 5).

4-1. How to Prepare Ingredients

- As certain ingredients need extra care during preparation, please refer to the following instructions on how to prepare the ingredients.
- When juicing several times or in bulk, make sure to cut ingredients into small pieces, and then repeat the "disassemble and clean after juicing" step.
- For faster juicing, mince the ingredients into fine pieces.

Citrus fruits

Grapefruit, oranges, lemons, etc.

Prepare the ingredients by peeling and cutting them into smaller pieces to fit in the hopper inlet. Remove all hard, unchewable seeds before insertion.

Fruits with thick peel

Pineapples, dragon fruit, melons, watermelons, pomegranate, etc.

Prepare the ingredients by peeling and cutting them into smaller pieces to fit in the hopper inlet. Remove all hard, unchewable seeds before insertion.

Seeded fruits

Grapes, apples, peaches, persimmons, plums, cherries, pears, Korean melons, etc.

For ingredients containing hard, unchewable seeds or large-sized seeds such as those in peaches, make sure to remove the seeds first and cut and prepare only the flesh. Hard seeds may stop the operation or damage the parts. Apple seeds contain toxicity so remove them as much as possible. For grapes, pluck each grape from the bunch after cleaning them thoroughly. Do not extract only the ingredients that are too soft; instead, mix them with other fruits and vegetables.

Soft fruits

Single extraction (berries, cherry tomatoes, pineapples, etc.)

※ Thoroughly clean and cut the ingredients into small pieces that can fit in the hopper inlet. For fruits and vegetables with stalks, remove the stalks first.

Mixed extraction (strawberries, kiwi, bananas, tomatoes, mangoes, etc.)

※ **For dry and viscous ingredients, mix them with other ingredients for extraction.** Remove the peel and stalks, and also remove seeds, if there are any.

Root vegetables

Carrots, beets, ginger, sweet potatoes, potatoes, garlic, etc.

Wash the ingredients in running water to remove dirt and other foreign substances. For fibrous ingredients such as ginger, peel the outer skin and cut them into small pieces. For long ingredients, cut them vertically for extraction.

Leaf and stem vegetables

Celery, kale, cabbage, water parsley, wheatgrass, chives, etc.

Cut the ingredients into 3-cm or shorter pieces for extraction. Since leaf and stem vegetables are rough and fibrous, they are not easily juiced and can get caught in the Multi-screw.

- When juicing ingredients other than root, leafy and stem vegetables, the juice may stagnate.

How to Use Each Strainer

Fine Strainer

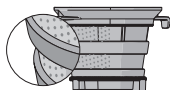

Used to extract vegetables and fruit to make juice

Coarse Strainer

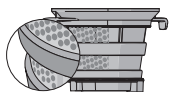

A coarse strainer has large openings so it is primarily used to make thick juice with solid flesh. It is ideal for when using bananas, strawberries and other ingredients whose flesh is soft as well as ingredients with thick juice. It is useful to make a smoothie, latte or soup.

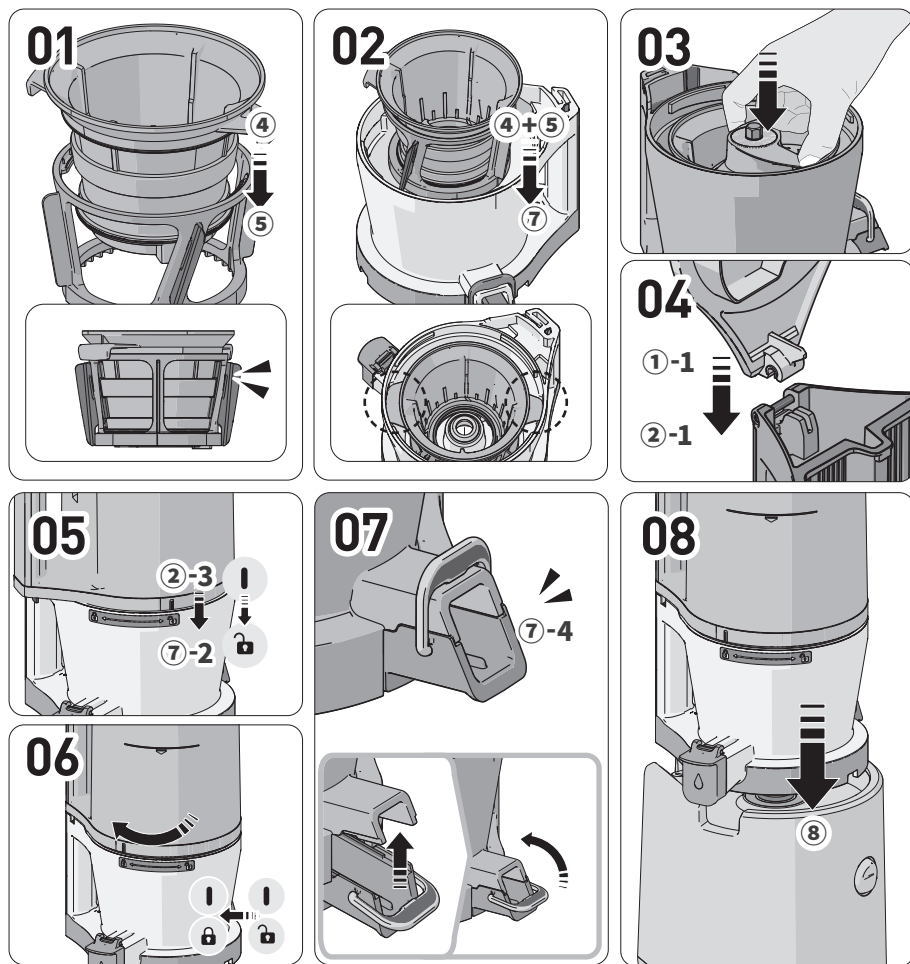

- 01** Assemble the fine strainer (4) and rotation brush (5) as shown in the figure. Push it all the way in.
- 02** Align the fine strainer + rotation brush set, assembled on the chamber (7), on the chamber groove as shown in the figure.
- 03** Insert the screw on the assembled chamber. Push it all the way in until it no longer goes in.
- 04** Assemble it by making the hopper cover (1-1) stand vertically in the hopper (2-1).
- 05** Align the hopper [] assembly guide mark (2-3) with the chamber [] assembly guide mark (7-2) to connect.
- Turn the assembled hopper clockwise until its guide mark is aligned with the chamber assembly guide mark [].
- 06** If the internal components are not assembled correctly, then the hopper won't close.
Check that the discharge cover and the loop (7-4) of the chamber are properly fastened.
1. Close the discharge cover and fasten it with the loop.
 2. If the packing is not in place or the lever is not fastened properly, juice may leak or the lever may open during extraction.
- 07** Place the well-assembled chamber set onto the product body (8).
 Assemble the chamber set and connect it to the product body.

6. Assembly and Disassembly of Silicone

09

※ Silicone packings are consumables that are recommended to be replaced once every 6 to 12 months. They are available for purchase through the Customer Service Center.

(The juicer may leak if the product is not assembled properly.)

Extraction Packing

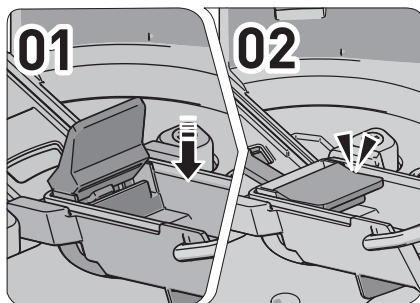

Seal Packing

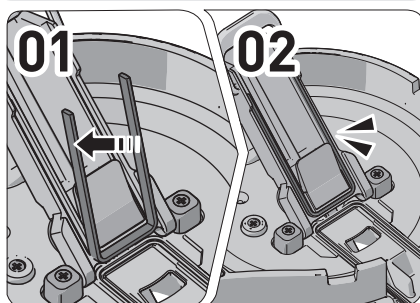

- 01 Hold and take out the packing as if you are pulling it back.
- 02 After cleaning, insert one side of the packing first as if you are hooking it.
- 03 Insert the remaining part and press down the perimeter.

Chamber Packing

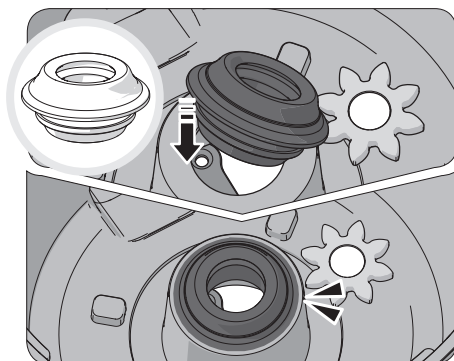

- 01 Grab one side and pull it back to detach it.
- 02 After cleaning, check the top and bottom of the packing and insert it as if you are hooking one side. Firmly press the remaining part of the packing
- 03 without any folded area.

Hopper Packing

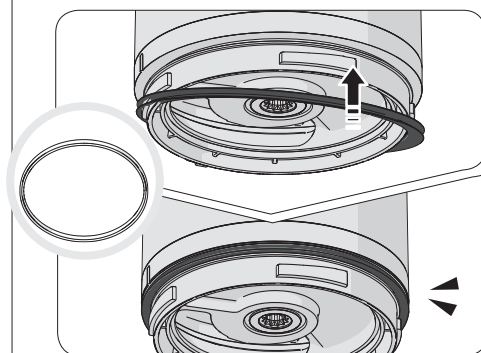

Assemble the packing as shown in the figure.

Juice Cap Packing

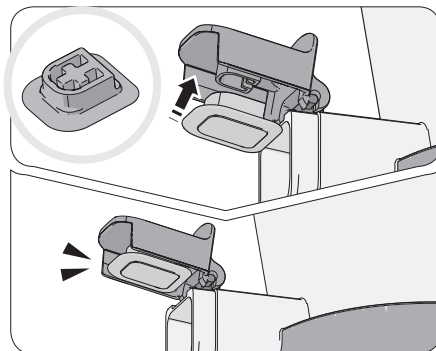

After cleaning, insert in a way that the round side of the packing faces outward while the grid grooves face upward.

Rotating brush packing

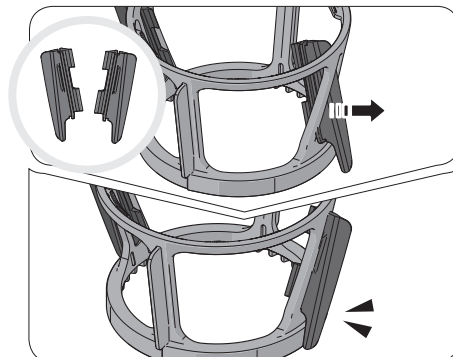

- 01 After cleaning the silicone brush, pull it from the inside to the outside to assemble it as shown in the figure.
- 02 Grab the top and bottom of the outer blades of the silicone brush to pull it tightly.

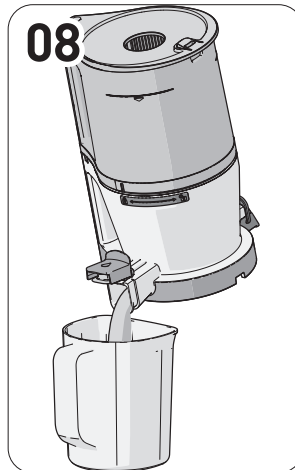
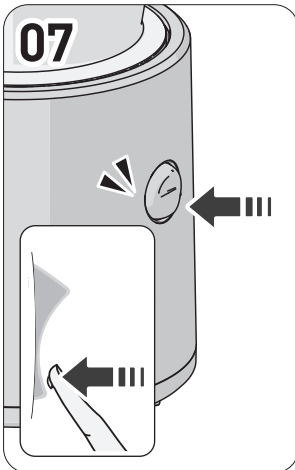
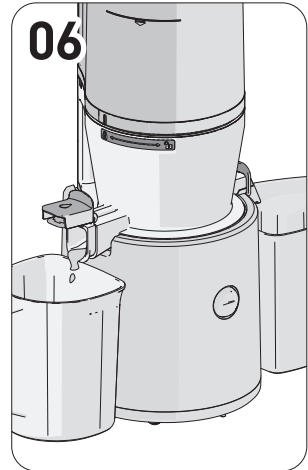
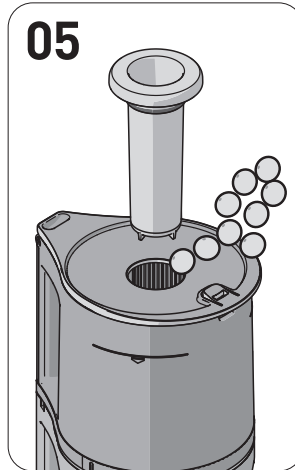
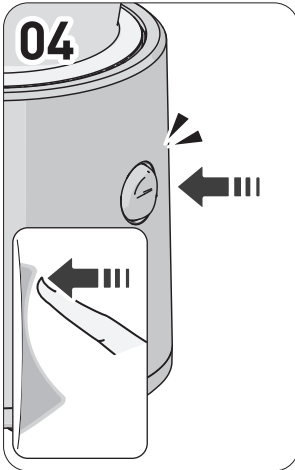
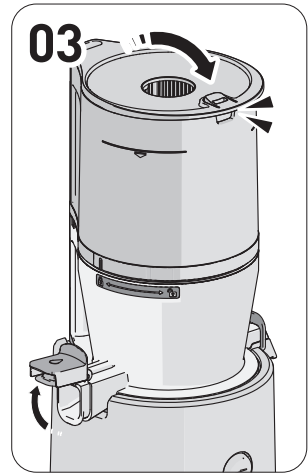
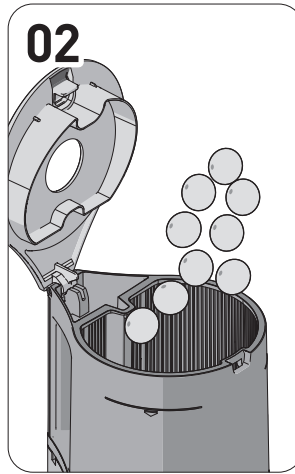
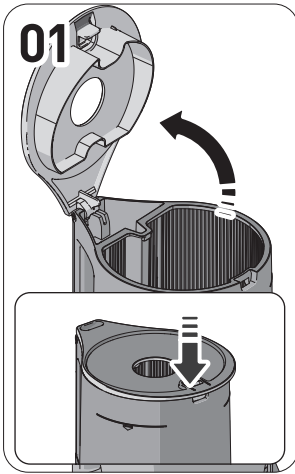

01 Open the hopper cover.

- ① Press the lever of the hopper cover to open it. Overloading the product with ingredients may damage the product.

02 Add the juicing ingredients below the limit mark of the hopper.

- ① Use soft ingredients by mixing them with others.

03 Close the hopper cover and keep the juice cap open.

- ① Before pressing the extraction switch [ON], put a juice cup in place first.
- ② The juice can flow backwards into the hopper if the juice cap is closed. If the juice does not come out even after opening the juice cap, then open the hopper cover and remove the content.

04 Press the operation switch [ON] to start operation.

- ① The "click" sound when the product is operating is the sound of the chamber set and the motor binding together.

05 To add more ingredients during operation, use the additional inlet or open the hopper cover.

- ① Operation stops when the hopper cover is open.
- ② Do not use anything other than the designated pusher.
- ③ In case the ingredients spin but fail to be ground up in the hopper during extraction, use the pusher to press the ingredients down.

06 Let the machine operate for about 1 more minute after all ingredients go down in the hopper.

- ① It slowly presses and squeezes the ingredients so it takes some time until the last ingredient is juiced.
- ② Removing the remaining pulp by additionally operating the machine after extraction makes it more convenient to detach the hopper and clean the parts.

07 Once the juicing and pulp removal are finished, press the power switch to stop the machine.

- ① The machine stops 3 seconds after it is stopped by pressing the power switch.

08 Pour any remaining juice by tilting the chamber forward.

- ① For thickly concentrated juice made of tomatoes, etc., the juice may still remain in the chamber.

01

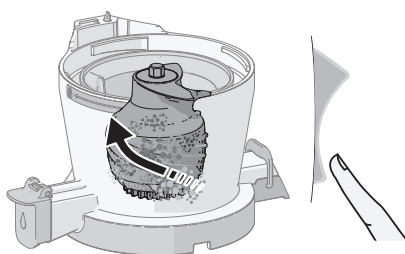

02

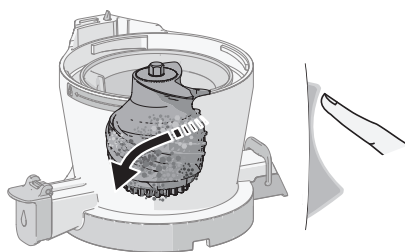

01 For 2 to 3 times, repeat the process of pressing the operation switch in the [REV] direction for 3 to 5 seconds and then releasing it. The reverse rotation [REV] is a function that returns and lifts the ingredients upward. It only works when the switch is being pressed in the [REV] direction, and the screw rotation stops when the switch is released.

02 After the screw is completely stopped after reverse rotation, press the operation switch in the [ON] direction to start the operation again.

When operating the extraction [ON] or reverse rotation [REV] function, completely stop the screw first and then operate the switch in the direction of the function to be operated next.

Note

If it does not work even after following the above steps, unplug the power cord from the outlet, remove the chamber set, wash it, and use it again. The motor will continue to spin after the machine is turned off but it will slow down and come to a complete halt.

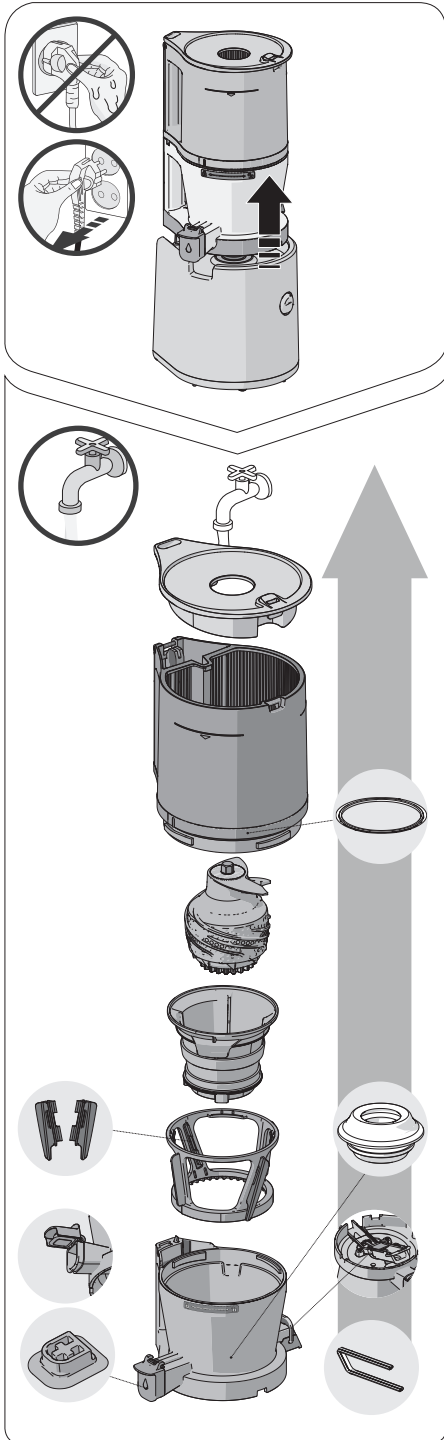

※ After the product stops operating completely, pull the power cord plug with dry hands. Even after the product is stopped, the motor will slowly come to a stop so wait about 3 seconds before detaching the chamber set.

01 Detach the chamber set from the product body. Turn the hopper to open it and then sequentially pull each of the parts to disassemble them.

02 Wash the parts with a cleaning brush under running water.

03 Open the discharge cover and juice cap to clean the chamber.

04 Wipe the product body with a damp towel or soft cloth.

05 Detach and wash silicone packings after use.
- Residue may still be stuck.
(hopper packing, juice cap packing, extraction packing, seal packing, chamber packing, Silicone Brush)

06 You can sterilize the parts by soaking them in warm water diluted with baking soda, citric acid or vinegar.

※ Failure to clean the product immediately after use may cause its stainless steel parts and other parts to corrode or become discolored due to salt and pulp from the ingredients. Also, contaminants may be dried up and stuck inside, which makes it difficult to disassemble and clean them and may also cause performance impairment. Be sure to clean and air-dry it completely immediately after use and store it in a clean place. For long-term storage, use a cleaning brush to wash it. Do not clean with boiling or high-temperature water or use a cleansing sponge, steel sponge, abrasives and other sharp cleaning tools. Do not place it in a dishwasher or dish dryer.

Check the following before asking for repair. For follow-up service and any inquiry you may have while using the product, please contact our Customer Center, or homepage at <http://www.globalhurom.com> Check the manufacturer's number or the number under the barcode when requesting for follow-up service or parts.

01. A "click" sound is heard when the product begins to operate.	It is the sound of the motor and the screw binding together. It is not considered to be a malfunction.
02. It does not operate only with the product body.	Check if the chamber set and product body are properly assembled. Make sure to turn the power off when assembling or disassembling the product.
03. Assemble it so that it is aligned with the safety sensor.	Check if it is assembled in accordance with the guide mark. Make sure to turn the power off when assembling or disassembling the product.
04. It does not work.	Check if the power cord is properly inserted. The machine may not work after a long period of (30 minutes or longer). It will operate normally after the heat of the product body (motor) cools down.
05. It stops during a normal operation.	Check if the hopper is properly assembled. If the hopper is assembled incorrectly, the product will not work. It will operate only when the lock symbol on the chamber and the hopper's assembly guide mark are assembled in a way that they face each other. Check if the product is assembled according to the steps specified in the assembly guide. Refer to the assembly guide page (page 8). Haven't an excessive amount of ingredients or extremely thick ingredients inserted? Refer to Page 11 of the manual to activate a reverse rotation. For safety, a timer, which automatically stops after about 5 minutes from the start of operation, is set. Press the switch again briefly to start operation.
06. There are crack marks caused by a Multi-screw or scratch marks at the top of the Multi-screw.	In the process of making the molding, curve-shaped marks are created on the sides and top of the Multi-screw in addition to the straight-lined mold marks. They are normal parts and do not affect the operation at all.
07. Juice leaks through the pulp outlet immediately after the ingredients are inserted.	Depending on the inserted ingredients, small amounts of juice may leak through the pulp outlet. This is not a product defect but, rather, a phenomenon caused by the characteristics of the ingredients. The leakage will stop once the product starts running. If the leakage continues, contact the Customer Service Center.
08. Juice flows back into the hopper.	Did you extract juice with the juice cap closed? When juicing with the juice cap closed, the juice may flow backward into the hopper. If the contents are not sufficiently discharged even after opening the juice cap again, open the hopper cover and empty out the contents.
09. Juice leaks between the hopper and the chamber, or between the chamber and the product body.	Is the hopper packing or chamber packing assembled correctly? The juice will leak if the hopper packing or chamber packing has been assembled upside-down or incompletely. Check if the packing is assembled properly.
10. The hopper does not open.	There may be excessive pulp remaining inside. Operate the produce to discharge the pulp inside or repeat the process of activating a reverse rotation for about 10 seconds and then stopping 2 to 3 times. Then, the hopper will open without any issue. Weren't any foreign substances or solid matters (hard seeds such as persimmon seeds) inserted? If any foreign substances or solid matters are inserted, parts may be damaged more seriously when attempting a reverse rotation so contact the Customer Service Center and request for after-sales service.
11. The chamber shakes (during extraction).	Slight shaking may occur due to the kinetic force of the motor inside the product body. Slight and notable motions occur depending on the ingredients characteristics (hard, tough, etc.). This is a common phenomenon that happens when the screw rotates, and it is not considered to be a malfunction. The shaking may seem relatively greater when juicing hard ingredients than when juicing soft, succulent ingredients. (e.g.: Carrots, potatoes, white radishes, beets, kohlrabi, etc.)
12. The discharge cover is closed but the pulp is discharged.	Even if the lever is closed, pulp will be discharged naturally. Depending on the ingredients used, there may be a difference in the amount and speed of discharge.
13. An unusual noise is heard while juicing.	It is a natural sound produced when ingredients are being crushed. If the ingredients are hard or tough like apples, carrots, cabbage, celery, beets, etc., the extraction noise may be louder than that heard when juicing softer ingredients.

CONSIGNES DE SÉCURITÉ IMPORTANTES

LES PRÉCAUTIONS DE SÉCURITÉ DE BASE SUIVANTES S'APPLIQUENT LORS DE L'UTILISATION D'APPAREILS ÉLECTRIQUES. :

- 1. LORSQUE VOUS UTILISEZ DES APPAREILS ÉLECTRIQUES, LES PRÉCAUTIONS DE BASE DOIVENT TOUJOURS ÊTRE PRISES. LISEZ TOUTES LES INSTRUCTIONS.**
- 2. POUR PROTÉGER CONTRE LES RISQUES DE CHOC ÉLECTRIQUE, NE PLONGEZ PAS LE CORPS PRINCIPAL (MOTEUR) DANS L'EAU OU TOUT AUTRE LIQUIDE.**
- 3. CET APPAREIL N'EST PAS CONÇU POUR ÊTRE UTILISÉ PAR DES PERSONNES (Y COMPRIS DES ENFANTS) AUX CAPACITÉS PHYSIQUES, SENSORIELLES OU MENTALES RÉDUITES, OU MANQUANT D'EXPÉRIENCE ET DE CONNAISSANCES, SAUF SOUS ÉTROITE SURVEILLANCE ET APRÈS AVOIR REÇU LES INSTRUCTIONS CONCERNANT L'UTILISATION DE L'APPAREIL PAR UNE PERSONNE RESPONSABLE DE LEUR SÉCURITÉ. UNE SURVEILLANCE ÉTROITE EST REQUISE LORSQUE TOUT APPAREIL EST UTILISÉ PAR OU À PROXIMITÉ D'ENFANTS. LES ENFANTS DOIVENT ÊTRE SUPERVISÉS POUR S'ASSURER QU'ILS NE JOUENT PAS AVEC L'APPAREIL.**
- 4. ÉTEIGNEZ L'APPAREIL ET DÉBRANCHEZ-LE DE LA PRISE DE COURANT LORSQU'IL N'EST PAS UTILISÉ, AVANT D'ASSEMBLER OU DE DÉMONTER DES PIÈCES ET AVANT DE LE NETTOYER. POUR LE DÉBRANCHER, SAISISSEZ LA FICHE ET RETIREZ-LA. NE TIREZ JAMAIS SUR LE CORDON.**
- 5. ÉVITER TOUT CONTACT AVEC LES PIÈCES EN MOUVEMENT. NE PAS TENTER D'INTERFÉRER AVEC LES MÉCANISMES DE VERROUILLAGE DE SÉCURITÉ.**
- 6. N'UTILISEZ PAS UN APPAREIL AVEC UN CORDON OU UNE FICHE ENDOMMAGÉE, OU APRÈS UN DYSFONCTIONNEMENT DE L'APPAREIL, QUI EST TOMBÉ OU ENDOMMAGÉ DE QUELQUE FAÇON. RETOURNEZ L'APPAREIL AU CENTRE DE SERVICE AGRÉÉ LE PLUS PROCHE POUR UN EXAMEN, UNE RÉPARATION OU UN RÉGLAGE ÉLECTRIQUE OU MÉCANIQUE.**

- 7. L'UTILISATION D'ACCESSOIRES NON RECOMMANDÉS OU VENDUS PAR LE FABRICANT PEUT PROVOQUER UN INCENDIE, UN CHOC ÉLECTRIQUE OU DES BLESSURES.**
- 8. NE LAISSEZ PAS LE CORDON PENDRE SUR LE BORD D'UNE TABLE OU D'UN COMPTOIR.**
- 9. ASSUREZ-VOUS QUE LE GOULOT EST TOUJOURS SOLIDEMENT FIXÉ EN PLACE AVANT QUE LE MOTEUR NE SOIT ALLUMÉ. N'OUVREZ PAS LE GOULOT TANDIS QUE L'EXTRACTEUR DE JUS FONCTIONNE.**
- 10. ASSUREZ-VOUS DE METTRE L'INTERRUPTEUR EN POSITION D'ARRÊT APRÈS CHAQUE UTILISATION DE VOTRE EXTRACTEUR DE JUS. ASSUREZ-VOUS QUE LE MOTEUR SOIT COMPLÈTEMENT ARRÊTÉ AVANT DE LE DÉMONTER.**
- 11. NE METTEZ PAS VOS DOIGTS OU DES OBJETS DANS L'EXTRACTEUR DE JUS S'IL FONCTIONNE. SI DE LA NOURRITURE SE COINCE DANS LA PRISE, UTILISEZ LE POUSSOIR FOURNI OU UN AUTRE MORCEAU DE FRUIT OU DE LÉGUME À POUSSER VERS LE BAS. SI CELA EST IMPOSSIBLE, ÉTEIGNEZ LE MOTEUR ET DÉMONTÉZ L'EXTRACTEUR DE JUS POUR ÉLIMINER LA NOURRITURE RESTANTE.**
- 12. NE L'UTILISEZ PAS À L'EXTÉRIEUR.**
- 13. NE PLACEZ PAS L'APPAREIL SUR OU PRÈS D'UN BRÛLEUR À GAZ OU ÉLECTRIQUE OU DANS UN FOUR CHAUFFÉ.**
- 14. N'UTILISEZ PAS L'APPAREIL AUTREMENT QUE POUR SON UTILISATION PRÉVUE.**

CONSERVEZ CES INSTRUCTIONS

TABLE DES MATIÈRES

- p.26 1. Recommandations de sécurité
- p.27 2. Précautions d'utilisation
- p.28 3. Guide interrupteur d'alimentation /
4. Précautions avant extraction de jus
- p.30 5. Démontage
- p.31 6. Assemblage et démontage des joints
en silicone
- p.32 7. Utilisation
- p.33 8. En cas d'arrêt de la vis quand
l'appareil est en marche
- p.34 9. Démontage et nettoyage
- p.35 10. Avant de demander une réparation

Avant de lire le mode d'emploi

1. Lisez les « Recommandations de sécurité » (p. 24 à 27) et utilisez l'appareil correctement.
2. Après avoir lu le mode d'emploi, conservez-le dans un endroit sûr pour pouvoir le consulter ultérieurement.
3. N'utilisez pas l'appareil à l'étranger si le courant et la tension électrique sont différents.
4. Toute amélioration de la qualité est sujette à changement sans préavis.

1. Recommandations de sécurité

- 01 Assurez-vous de lire les <Recommandations de sécurité>.
- 02 Suivez les <Recommandations de sécurité>.
- 03 Les recommandations sont classées comme suit.

 **Attention** Toute violation des mises en garde peut entraîner des blessures sévères ou la mort.

- **Ne branchez ou ne débranchez pas le cordon d'alimentation avec les mains mouillées.**
- **N'utilisez pas un courant différent de celui indiqué sur la carte de garantie et dans les caractéristiques du produit. Cela pourrait provoquer un choc électrique, un incendie et/ou une altération des performances.** Le branchement à un voltage différent pourrait réduire la durée de vie du moteur ou causer une panne.
- **Branchez entièrement la fiche du cordon d'alimentation dans la prise avec précaution.**
- **Ne pliez, n'attachez, n'endommagez ou ne tirez pas sur le cordon et ne le placez pas près d'une source de chaleur telle qu'une cuisinière. De même, ne placez aucun objet lourd sur le produit, ne le placez pas dans un lieu étroit et ne le modifiez pas.**
- **Ne modifiez le produit dans aucune circonstance.** De même, ne tentez pas de démonter ou de réparer l'appareil vous-même

- **N'insérer aucun corps étranger, comme un doigt ou une épingle en fer, dans les fentes ou les trous présents sur l'appareil.** Cela peut provoquer un incendie, un choc électrique, une blessure et/ou une panne. Pour le service après-vente et la maintenance du produit, veuillez contacter le Centre de service client HUROM.

- **Lorsque la fiche secteur est endommagée, n'essayez pas de la réparer ou de la modifier vous-même, rendez-vous au centre de service après-vente ou dans une boutique.**

- **Ne mouillez pas le produit et ne l'éclaboussez pas d'eau.** Assurez-vous que de l'eau ou qu'aucun corps étranger ne pénètre l'interrupteur du d'alimentation du produit.

- **Ne touchez pas l'interrupteur d'alimentation avec les mains mouillées.**

- **Par sécurité, assurez-vous que le produit est relié à la terre en permanence.** De même, ne le raccordez pas à un tuyau de gaz, à une conduite d'eau en plastique ou à une ligne téléphonique. Assurez-vous d'utiliser la prise de terre.

- **N'essayez pas de démonter l'ensemble de la cuve ou n'insérez aucun corps étranger comme un doigt ou une cuiller à l'entrée ou à la sortie du robinet en cours d'utilisation.**

- **Ne pas utiliser à portée des enfants. Les enfants doivent être surveillés afin de s'assurer qu'ils ne jouent pas avec l'appareil.** Il existe un risque de blessure ou de panne si des enfants percutent et font tomber l'appareil par inadvertance.

- **Une personne qui ne serait pas habituée à l'utilisation du produit ne devrait pas l'utiliser elle-même.** Toute personne présentant des troubles physiques ou mentaux ou ne possédant pas l'expérience et la connaissance de ce type de produit ne devrait pas l'utiliser sans surveillance.

- **N'utilisez pas ce produit si vous portez ou tenez un objet magnétique, comme un bracelet magnétique, par exemple.** La présence d'un objet magnétique près de l'appareil pourrait causer une panne.

 **Attention** Toute violation des mises en garde peut entraîner des blessures sévères ou la mort.

- **N'utilisez pas le produit si le bloc principal ou la cuve du produit ne sont pas correctement connectés.**

- **En cas de fuite de gaz, etc. ne touchez pas au cordon d'alimentation. Ouvrez plutôt une fenêtre et ventilez soigneusement la zone.**

- **En cas d'arrêt de la rotation de la vis pendant le fonctionnement, maintenez l'interrupteur enfoncé sur la position [REV] pendant 3 à 5 secondes afin d'activer le fonctionnement en sens inverse. Après l'arrêt complet de la rotation en sens inverse, remettez l'interrupteur sur la position [ON].** Un arrêt persistant du produit en cours de fonctionnement risque de provoquer une surchauffe du moteur, d'endommager des pièces et d'altérer son fonctionnement. Si le problème persiste, arrêtez immédiatement l'appareil et contactez le Centre de service client de HUROM.

- **Ne déplacez pas le bloc principal de l'appareil, ne démontez ou ne montez pas l'ensemble de la cuve ou les pièces de celle-ci en**

cours d'utilisation. Assurez-vous d'interrompre toute utilisation et débrancher le cordon d'alimentation au préalable.

• **Lors de l'utilisation du produit, assurez-vous qu'une cravate, un collier, une écharpe, etc. ne se coince pas dans l'orifice d'entrée.**

• **Placez le produit sur une surface plane et stable afin de l'utiliser.**

• **Lorsque vous insérez les ingrédients dans l'ouverture, n'utilisez pas de baguette, de cuiller ou tout autre objet autre que le poussoir.**

• **N'utilisez pas l'appareil sans interruption pendant plus de 30 minutes à chaque utilisation.** Cela pourrait causer une surchauffe et une panne. Afin de l'utiliser à nouveau, arrêtez complètement le produit pendant au moins 5 minutes.

• **N'exercez pas de choc excessif sur le produit et ne le faites pas tomber.**

• **Si le produit émet des bruits inhabituels, une chaleur excessive ou de la fumée, arrêtez de l'utiliser immédiatement et contactez le Centre de service client.** L'odeur dégagée par un produit lors de sa première utilisation disparaîtra naturellement au fil du temps.

• **Débranchez la fiche du cordon d'alimentation de la prise lorsque le produit n'est pas utilisé.** De même, lorsque vous débranchez le cordon d'alimentation, assurez-vous de bien le saisir afin de le tirer.

• **Ne nettoyez pas le produit à une température égale ou supérieure à 80 °C.** Ne le mettez pas au lave-vaisselle, au sèche-vaisselle, au micro-ondes, etc. car cela pourrait causer une panne et/ou une déformation des pièces.

• **Le produit pèse environ 6,2 kg. Lorsque vous déplacez le produit, assurez-vous de tenir fermement le bloc principal à l'aide de vos deux mains.** Si vous le déplacez en ne tenant que la cuve ou les côtés du bloc principal de l'appareil, ce dernier pourrait tomber et causer une blessure physique ou une panne.

• **N'utilisez pas cet appareil ménager à des fins commerciales. L'extraction excessive d'une quantité importante d'ingrédients peut endommager les pièces.** Si vous souhaitez utiliser cet appareil à des fins commerciales, veuillez contacter le Centre de service client quant à la méthode à respecter.



2. Précautions d'utilisation

• **Assurez-vous de bien comprendre comment préparer les ingrédients et de les préparer correctement avant de les insérer dans l'appareil.**

- Des ingrédients mal préparés pourraient entraver le processus d'extraction et/ou endommager l'appareil.

• **Ingrédients nécessitant une attention particulière**

- Lors de l'utilisation uniquement d'ingrédients bouillis tels que des pommes de terre ou des patates douces bouillies, ou d'ingrédients à chair tendre tels que des bananes, des kiwis mûrs ou des tomates, le jus peut s'accumuler à l'intérieur du récepteur et ne pas être extrait correctement. N'insérez qu'une petite quantité de ces ingrédients ou mélangez-les à d'autres ingrédients.

- Lorsque vous utilisez des noix, des cacahuètes, des amandes,

des graines de tournesol, des pignons de pin, des haricots, etc. n'en utilisez qu'une petite quantité ou ajoutez-les avec d'autres ingrédients après les avoir trempés dans l'eau.

• **Ingrédients impossibles à presser**

- N'utilisez pas d'ingrédients qui ne peuvent être pressés tels que des graines des sésames, des grains de café, du poivre de Chine, des écorces d'arbre ou des aiguilles de pin. N'utilisez pas de poisson d'eau vaseuse, d'anguille, de crevettes, d'escargots, de poulpe, etc.

- N'utilisez pas de fruits imbibés d'alcool, de miel ou de sucre (raisin, framboises, mûres, etc) ou d'enzymes (salicorne, enzymes de pin, etc.).

- N'utilisez pas d'ingrédients difficiles à presser dû à certaines caractéristiques tels que le chlef argenté, l'aloé, le cactus, le coing, l'igname, la racine de kudzu, le sucre de canne, les glands ou les pissenlits

- N'utilisez pas de glace obtenue par congélation de l'eau.

• **Il est recommandé de consommer le jus extrait des légumes immédiatement, si possible, et de ne pas le réfrigérer sur une période importante.**

• **N'utilisez pas ce produit afin de mouder des grains. Cela peut provoquer des blessures ou une panne.**

• **N'extrayez pas de nouveau le jus d'une pulpe qui a déjà été pressée.**

• **Ne faites pas fonctionner le produit à vide avant de presser vos ingrédients.**

• **N'insérez pas d'ingrédients dans la trémie au-delà de la limite indiquée.**

• **N'utilisez pas l'appareil sans interruption pendant plus de 30 minutes.**

- Cela pourrait causer une surchauffe et une panne. Cependant, lorsque vous utilisez l'appareil de façon continue, faites une pause de plus de 5 minutes avant de l'utiliser à nouveau.

• **N'insérez pas de baguette ou de cuiller dans le robinet de sortie de la pulpe/du jus en cours de fonctionnement.**

• **Lorsque vous insérez les ingrédients, n'utilisez rien d'autre que le poussoir.** Cela pourrait endommager les pièces ou causer une blessure physique et/ou une panne.

• **Ne touchez pas l'interrupteur d'alimentation avec les mains mouillées.**

- Cela peut provoquer un choc électrique, un court-circuit et/ou un incendie. Ne versez pas de substance étrangère sur ou près de l'interrupteur d'alimentation.

• **Utilisez le produit lorsque le couvercle à jus est ouvert.**

- Le jus peut couler vers l'arrière, à l'intérieur de la trémie, si le couvercle est ouvert lors de l'extraction.

• **N'utilisez pas le produit si la partie supérieure du bloc principal de l'appareil présente du jus ou de l'eau.**

Remarque

1. Les ingrédients passés, qui ont été stockés longtemps au réfrigérateur, ou les fruits congelés, peuvent ne produire que peu de jus, voire pas du tout.

2. Si le produit n'est pas nettoyé directement après utilisation, la pulpe pourrait sécher, ce qui complique le démontage et le nettoyage et peut également causer une altération des performances. Donc, si possible, nettoyez le produit immédiatement après utilisation.

Appuyez sur l'interrupteur pour faire fonctionner l'appareil.

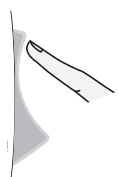
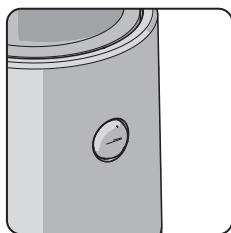

[ON] : Fonctionnement :
lance l'extraction de jus



[○] : Arrêt : arrête le
fonctionnement de l'appareil

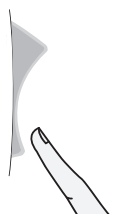

[REV] : Rotation inverse :
à utiliser en cas d'arrêt dû à
une surcharge d'ingrédient
* Fonctionne uniquement
lorsque l'interrupteur est
maintenu enfoncé sur la
position [REV], et s'arrête
lorsque l'interrupteur est
relâché.

* Si vous avez des allergies, assurez-vous de préparer des ingrédients qui vous correspondent.

* Pour la méthode d'utilisation ou les remarques concernant l'utilisation de l'appareil pour chaque ingrédient, veuillez consulter le livre de recettes.

* Coupez les ingrédients à une dimension qui vous permettent de les insérer dans la trémie. Si vous souhaitez presser un grand volume ou effectuez une extraction rapide, coupez les ingrédients en plus petits morceaux avant de les insérer. Pour environ 1 kg, répétez les étapes de la rubrique « démontage et nettoyage après extraction de jus ».

* N'insérez pas d'ingrédients dans la trémie au-delà de la limite indiquée.

* Lors de l'utilisation uniquement d'ingrédients bouillis ou à chair tendre, le jus peut s'accumuler à l'intérieur du récepteur et ne pas être extrait correctement. N'insérez qu'une petite quantité de ces ingrédients ou mélangez-les à d'autres ingrédients.

* Lorsque vous pressez des fruits ou des légumes particulièrement fibreux, le jus peut être plus épais.

* L'insertion des ingrédients suivants, qu'il est impossible de presser, peut causer des dégâts ou une panne.

- Ingrédients qui ne peuvent être pressés comme les graines de sésames, le poivre de Chine, les écorces d'arbre et les aiguilles de pin ainsi que les poissons d'eau vaseuse, les anguilles, les crevettes, les escargots, le poulpe, etc.
- Les fruits imbibés d'alcool, de miel ou de sucre (raisin, framboises, mûres, etc) ou d'enzymes (salicorne, enzymes de pin, etc.).
- Ingrédients difficiles à presser dû à certaines caractéristiques tels que le chalef argenté, l'aloé, le cactus, le coing, la banane, l'igname, la racine de kudzu, le sucre de canne, les glands ou les pissenlits.
- Les d'ingrédients bouillis comme les pommes de terre ou les patates douces.
- La glace obtenue par congélation de l'eau

* N'utilisez pas ce produit afin de réduire des grains en poudre.

* Référez-vous aux instructions de la section <Précautions d'utilisation> (p. 27).

4-1. Préparation des ingrédients

- Certains ingrédients nécessitant une attention particulière lors de la préparation, veuillez vous référer aux instructions suivantes afin de les préparer.
- Lorsque vous pressez des ingrédients plusieurs fois ou que vous pressez une quantité importante d'ingrédients, assurez-vous de les découper en petits morceaux et de répéter les étapes de la rubrique « démontage et nettoyage après extraction de jus ».
- Pour une extraction de jus plus rapide, émincez les ingrédients.

Agrumes

Pamplemousse, orange, citron, etc.

Préparez les ingrédients en les pelant et en les découpant en petits morceaux qui passeront dans l'entrée de la trémie. Éliminez tous les pépins et noyaux durs et impossibles à presser avant insertion.

Fruits à la peau épaisse

Ananas, fruit du dragon, melon, pastèque, grenade, etc.

Préparez les ingrédients en les pelant et en les découpant en petits morceaux qui passeront dans l'entrée de la trémie. Éliminez tous les pépins et noyaux durs et impossibles à presser avant insertion.

Fruits à pépins et noyaux

Raisins, pommes, pêches, kakis, prunes, cerises, poires, melons coréens, etc.

Pour les ingrédients qui contiennent des pépins ou des noyaux durs et impossibles à presser tels que les pêches, assurez-vous de retirer ceux-ci et de couper les fruits afin de n'en utiliser que la chair. Les pépins et les noyaux peuvent interrompre le fonctionnement de l'appareil ou endommager les pièces. Les pépins de pomme contiennent des toxines, veuillez donc à en enlever autant que possible. Pour les raisins, séparez chaque raisin de la grappe et nettoyez-les soigneusement. Ne pressez pas les ingrédients trop mous. Mélangez-les à d'autres fruits et légumes.

Fruits mous

Extraction unique (baies, tomates cerises, ananas, etc.)

※ Nettoyez soigneusement les ingrédients et découpez-les en petits morceaux qui passent dans l'entrée de la trémie. Pour les fruits et légumes qui possèdent une queue, enlevez celle-ci au préalable.

Extraction mixtes (fraises, kiwis, bananes, tomates, mangues, etc.)

※ Pour les ingrédients secs et visqueux, mélangez-les avec d'autres ingrédients avant extraction. Enlevez la peau et la queue ainsi que les pépins ou noyaux le cas échéant.

Légumes-racines

Carottes, betterave, gingembre, patates douces, pommes de terre, ail, etc.

Nettoyez les ingrédients à l'eau claire afin d'éliminer toute saleté et substance étrangère. Pour les ingrédients fibreux tels que le gingembre, pelez-les et coupez-les en petits morceaux. Pour les ingrédients longs, coupez-les verticalement avant extraction.

Feuilles et tiges

Céleri, chou kale, chou, cresson, herbe de blé, ciboulette, etc.

Coupez les ingrédients en morceaux de 3 cm ou moins avant extraction. Les feuilles et les tiges étant des ingrédients rugueux et fibreux, il n'est pas facile de les presser et ils peuvent se coincer dans la Multi-vis.

- Lorsque vous pressez des ingrédients autres que des racines, des feuilles ou des tiges, le jus peut stagner.

Comment utiliser chaque filtre

Filtre fin

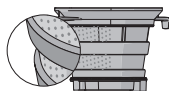

Pour extraire le jus de légumes et de fruits

Filtre grossier

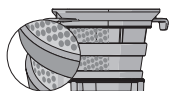

Un filtre grossier a de larges ouvertures et est principalement utilisé pour obtenir un jus épais contenant de la chair. Il est idéal avec les bananes, fraises et autres ingrédients dont la chair est tendre ou qui produisent un jus épais. Il est utile pour préparer un smoothie, un café latte ou une soupe.

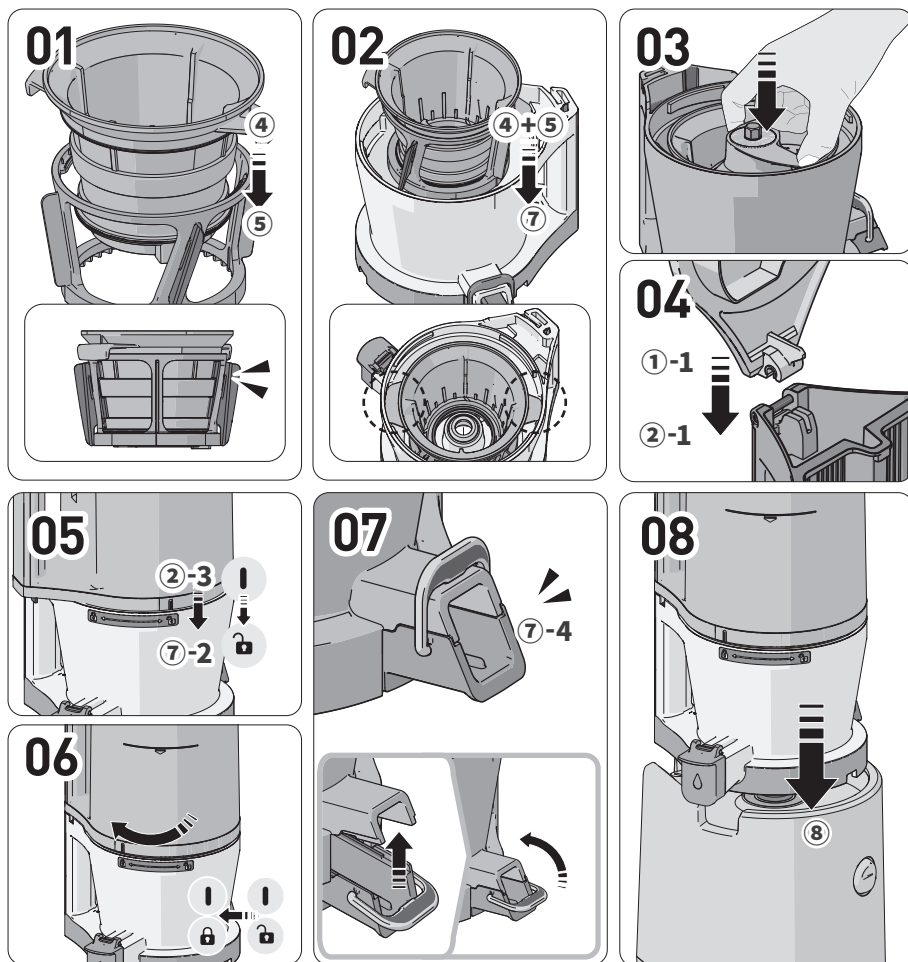

01 Assemblez le filtre fin (4) et la brosse rotative (5) comme illustré. Enfoncez les accessoires jusqu'au bout.

02 Alignez le filtre fin et la brosse rotative (7), assemblez-les face à la rainure du récepteur comme illustré.

03 Insérez la vis sur l'assemblage du récepteur. Enfoncez-la jusqu'à rencontrer une résistance.

04 Procédez à l'assemblage avec le couvercle de la trémie (1-1) en position verticale dans la trémie (2-1).

05 Alignez le repère de la trémie [] (2-3) sur celui du récepteur [] (7-2) pour les raccorder.

Faites tourner l'assemblage de la trémie dans le sens des aiguilles d'une montre jusqu'à que son repère soit aligné avec celui de l'assemblage du récepteur [].

Si les composants internes ne sont pas assemblés correctement, la trémie ne se fermera pas.

06 Vérifiez que le couvercle de la sortie d'évacuation et la boucle de fermeture (7-4) du récepteur sont bien verrouillés.

1. Fermez le couvercle de la sortie d'évacuation et verrouillez-le avec la boucle de fermeture.

2. Si le joint n'est pas en place ou si le levier n'est pas verrouillé correctement, du jus risque de fuir, ou le levier risque de s'ouvrir pendant l'extraction.

07 Placez l'assemblage du récepteur sur le bloc principal de l'appareil (8).

Assemblez le récepteur et raccordez-le au bloc principal de l'appareil.

* Les joints en silicone sont des pièces qu'il est recommandé de remplacer tous les 6 à 12 mois. Vous pouvez les acheter auprès du Centre de service client.

(L'extracteur de jus peut fuir si le produit n'est pas assemblé correctement.)

Joint d'extraction

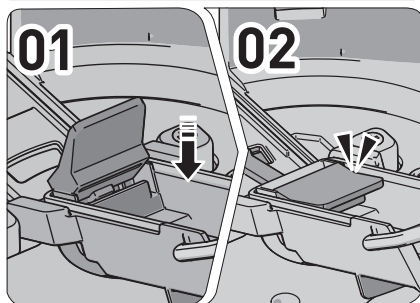

Joint d'étanchéité

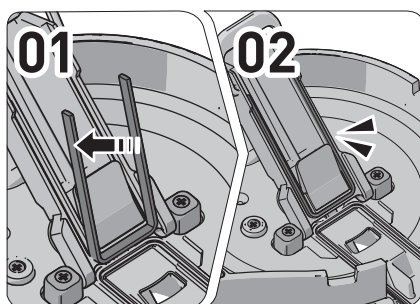

- 01 Saisissez et retirez le joint en le tirant vers vous.
- 02 Après le nettoyage, insérez l'un des côtés du joint comme s'il s'agissait d'un crochet.
- 03 Insérez l'autre côté et appuyez sur l'ensemble du joint.

Joint de la cuve

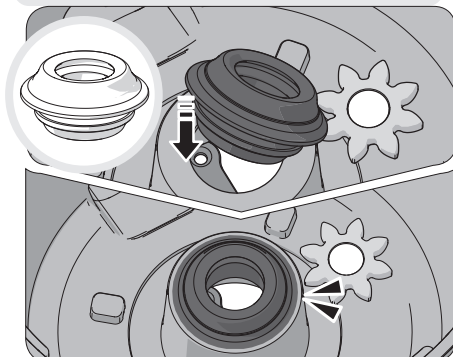

- 01 Saisissez un côté du joint et tirez vers vous afin de le retirer.
- 02 Après nettoyage, vérifiez le haut et le bas du joint et insérez-le comme si l'un de ses côtés était un crochet.
- 03 Appuyez fermement sur le reste du joint sans faire de pli.

Joint de la trémie

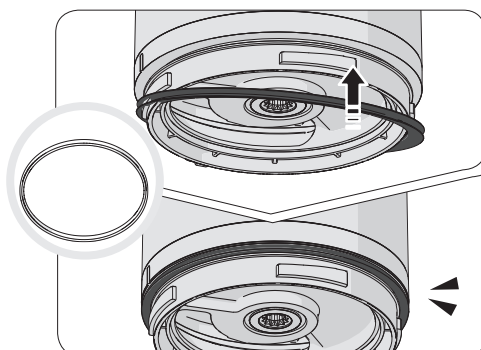

Assemblez le joint comme indiqué sur la figure.

Joint du bouchon de sortie du jus

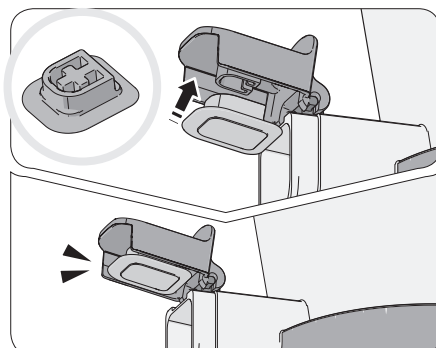

Après le nettoyage, insérez le joint de façon à ce que la partie arrondie soit vers l'extérieur et que la partie à rainures soit vers le haut.

Joint de la brosse rotative

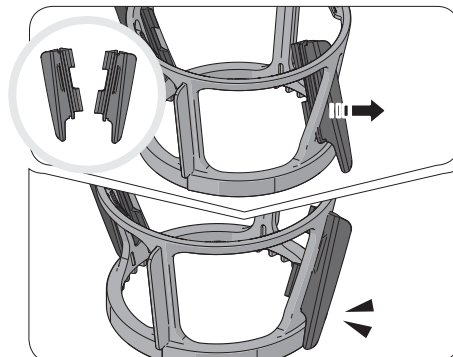

- 01 Après avoir nettoyé la brosse en silicone, tirez-la de l'intérieur vers l'extérieur pour l'assembler comme illustré.
- 02 Saisissez les lames extérieures de la brosse en silicone par le haut et par le bas afin de pouvoir tirer dessus suffisamment fort.

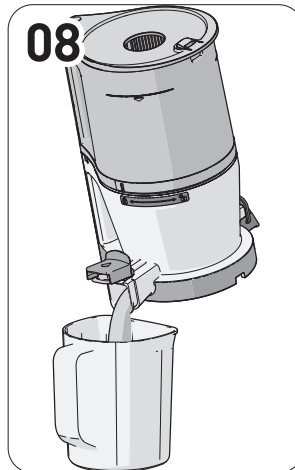
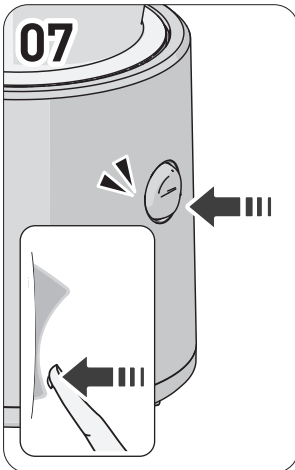
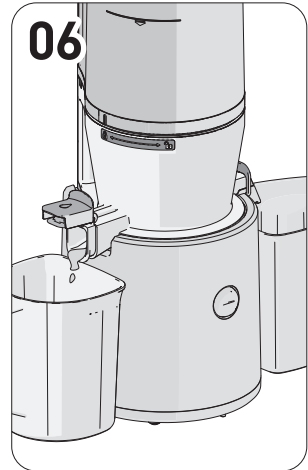
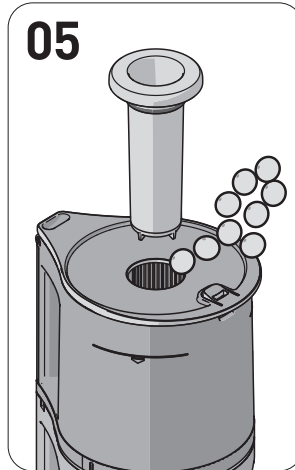
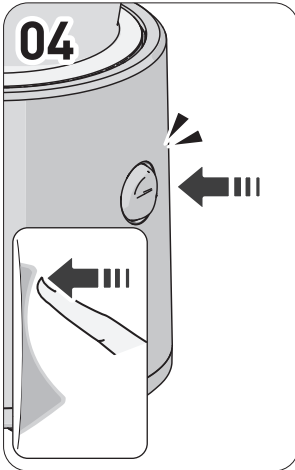
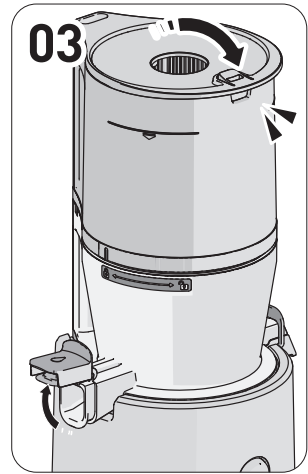
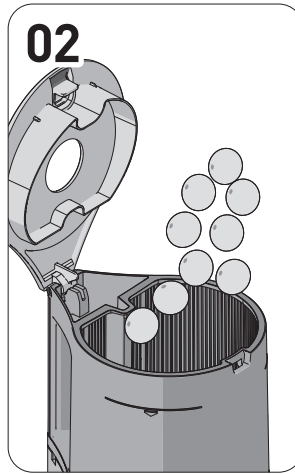
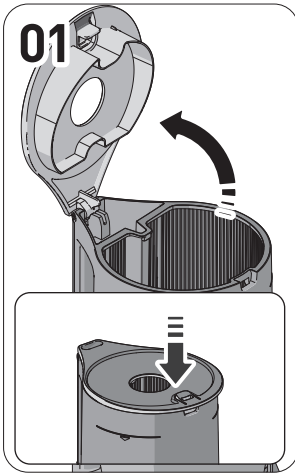

01 Ouvrez le couvercle de la trémie.

- ① Appuyez sur le levier du couvercle de la trémie pour l'ouvrir. Une surcharge de l'appareil risquerait de l'endommager.

02 Ajoutez les ingrédients sans dépasser la limite indiquée sur la trémie.

- ① Mélangez les ingrédients les plus tendres avec d'autres ingrédients.

03 Fermez le couvercle de la trémie et maintenez le bouchon de sortie du jus fermé.

- ① Mettez un récipient en place avant d'enfoncer le bouton d'extraction sur la position [ON].
- ② La fermeture du bouchon de sortie du jus risquerait de provoquer une inversion du débit de jus dans la trémie. Si le jus ne coule pas même après avoir ouvert le bouchon de sortie du jus, ouvrez le couvercle de la trémie et retirez le contenu.

04 Appuyez sur la position [ON] de l'interrupteur pour faire fonctionner l'appareil.

- ① Un « clic » audible signale le verrouillage du récepteur et du moteur avec la mise en route du produit.

05 Pour ajouter de nouveaux ingrédients en cours d'utilisation, faites-les passer par l'entrée supplémentaire ou ouvrez le couvercle de la trémie.

- ① L'appareil s'arrête de fonctionner lorsque le couvercle de la trémie est ouvert.
- ② N'utilisez rien d'autre que le poussoir prévu à cet effet.
- ③ Si les ingrédients tournent dans la trémie sans pouvoir être moulus, utilisez le poussoir pour enfoncer les ingrédients.

06 Laissez l'appareil fonctionner pendant environ une minute après que tous les ingrédients sont descendus dans la trémie.

- ① Les ingrédients sont pressés lentement, il faut donc un peu de temps avant que le jus des derniers ingrédients soit extrait.
- ② Extraire le reste de pulpe en faisant fonctionner l'appareil après l'extraction du jus facilite le retrait de la trémie et le nettoyage des pièces.

07 Une fois le jus et la pulpe extraits, arrêtez l'appareil en appuyant sur l'interrupteur.

- ① L'appareil s'arrêtera 3 secondes après que vous ayez appuyé sur l'interrupteur.

08 Versez tout le jus restant en penchant le récepteur vers l'avant.

- ① Pour un jus concentré épais à base de tomates, etc., il peut encore rester du jus à l'intérieur du récepteur.

01

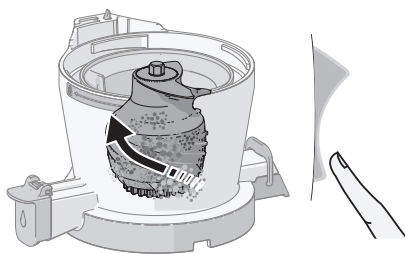

02

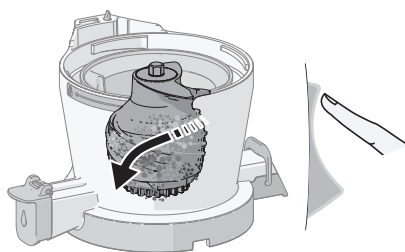

01 Répétez 2 à 3 fois le processus qui consiste à enfoncer l'interrupteur en position [REV] pendant 3 à 5 secondes avant de le relâcher. Cette fonction de rotation inversée [REV] permet de faire remonter les ingrédients. Elle ne fonctionne que si l'interrupteur est enfoncé en position [REV], et la rotation s'arrête dès que l'interrupteur est relâché.

02 Une fois la vis complètement arrêtée après la rotation inversée, remettez l'interrupteur sur la position [ON] pour relancer l'extraction de jus.

Attendez d'abord que la vis soit complètement arrêtée avant de basculer l'interrupteur de la position d'extraction [ON] à la position de rotation inverse [REV] et inversement.

Remarque

Si l'appareil ne fonctionne pas même suite à l'opération décrite ci-dessus, débranchez le cordon d'alimentation de la prise, démontez le récepteur et lavez-le avant de l'utiliser de nouveau. Le moteur continue de tourner après l'arrêt de la machine avant de ralentir et de s'arrêter complètement.

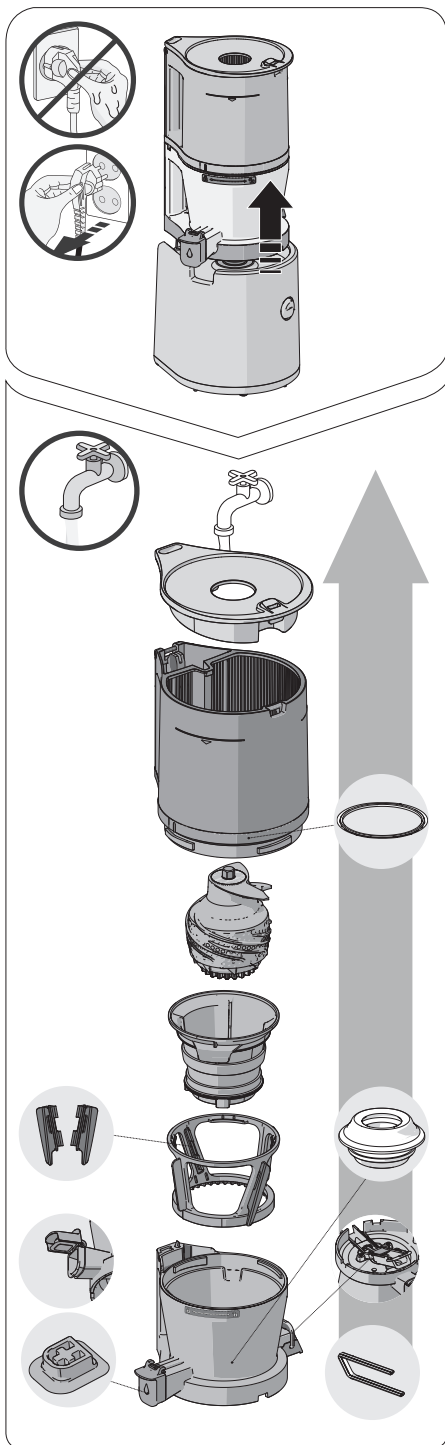

※ Une fois l'appareil complètement arrêté, débranchez le cordon d'alimentation de la prise avec des mains sèches. Même une fois le produit arrêté, le moteur continuera de fonctionner lentement. Attendez environ 3 secondes avant de retirer la cuve.

01 Retirez l'ensemble de la cuve du bloc principal de l'appareil. Faites tourner la trémie afin de l'ouvrir puis retirez successivement chacune des pièces afin de les désassembler.

02 Nettoyez les pièces à l'eau claire avec une brosse.

03 Ouvrez le couvercle d'éjection et le bouchon de sortie du jus afin de nettoyer la cuve.

04 Nettoyez le bloc principal de l'appareil à l'aide d'un chiffon humide ou d'un chiffon doux.

05 Retirez les joints en silicone et nettoyez-les après utilisation.

- Des résidus peuvent rester coincés.
(Joint de la trémie, joint du bouchon de sortie du jus, joint d'extraction, joint d'étanchéité, joint de la cuve, Brosse en silicone)

06 Vous pouvez stériliser les pièces en les trempant dans du bicarbonate de soude, de l'acide citrique ou du vinaigre dilué dans de l'eau chaude.

※ Si vous ne nettoyez pas le produit immédiatement après utilisation, cela pourrait engendrer la corrosion ou la coloration des pièces en acier inoxydable à cause du sel ou de la pulpe des ingrédients. De même, des contaminants pourraient sécher et se coincer à l'intérieur, ce qui complique le démontage et le nettoyage des pièces et réduit les performances de l'appareil. Assurez-vous de le nettoyer et de le laisser sécher à l'air immédiatement après utilisation puis de l'entreposer dans un endroit propre. Pour un stockage long, utilisez une brosse pour nettoyer l'appareil. Ne nettoyez pas les pièces à l'eau trop chaude ou bouillante et n'utilisez pas d'éponge de nettoyage, d'éponge en acier ou autres outils abrasifs ou coupants. Ne les lavez pas au lave-vaisselle et ne les placez dans un sèche-vaisselle.



10. Avant de demander une réparation

Veillez vérifier les points suivants avant de demander une réparation. Si vous avez besoin d'une assistance après-vente ou avez des questions concernant l'utilisation de ce produit, veuillez contacter notre Centre de service clients au <http://www.globalhurom.com>. Lorsque vous souhaitez obtenir une assistance ou des pièces auprès du service après-vente, veuillez vérifier le nom du modèle, ainsi que le numéro de série du fabricant ou le numéro figurant sous le code-barres.

35

français

<p>01. Un « clic » audible se produit lorsque le produit commence à fonctionner.</p>	<p>Il s'agit du son produit par l'engagement du moteur et de la vis. Il ne s'agit pas d'un signe de dysfonctionnement.</p>
<p>02. Il ne fonctionne pas uniquement avec le bloc principal de l'appareil.</p>	<p>Vérifiez si l'ensemble de la cuve et le bloc principal de l'appareil sont correctement assemblés. Assurez-vous de couper l'alimentation lorsque vous monter ou démonter le produit.</p>
<p>03. Assemblez-le de façon à ce qu'il soit aligné au repère de sécurité.</p>	<p>Vérifiez que l'appareil a été assemblé selon le repère. Assurez-vous de couper l'alimentation lorsque vous monter ou démonter le produit.</p>
<p>04. L'appareil ne fonctionne pas.</p>	<p>Vérifiez que le cordon d'alimentation est correctement branché. L'appareil peut ne pas fonctionner après une période de temps important (30 minutes ou plus). Il fonctionnera normalement une fois que la température du bloc principal de l'appareil (moteur) aura descendu. Vérifiez que la trémie est correctement assemblée. Si la trémie n'est pas assemblée correctement, l'appareil ne fonctionnera pas. Il ne fonctionnera que lorsque le symbole de verrouillage de la cuve et que le repère d'assemblage de la trémie sont face à face. Vérifiez si l'appareil a été assemblé conformément aux instructions du guide d'assemblage. Référez-vous à la page du guide d'assemblage (p. 30).</p>
<p>05. L'appareil s'arrête au cours d'une utilisation normale.</p>	<p>Un trop grand nombre d'ingrédients ou des ingrédients particulièrement épais ont-ils été insérés ? Référez-vous à la page 33 de ce mode d'emploi afin d'activer la rotation inverse. Par sécurité, un minuteur, qui s'arrête automatiquement au bout de 5 minutes, se met en route. Appuyez à nouveau sur l'interrupteur d'alimentation afin de commencer à utiliser le produit.</p>
<p>06. L'appareil présente des fissures causées par une Multi-vis ou au-dessus de la Multi-vis.</p>	<p>Lors du moulage, des repères incurvés sont réalisés sur les côtés et sur le dessus de la Multi-vis en plus des marques droites. Ces marques sont normales et n'affectent en aucun cas l'utilisation de l'appareil.</p>
<p>07. Le jus coule par le robinet de sortie immédiatement après l'insertion des ingrédients.</p>	<p>Selon les ingrédients utilisés, une petite quantité de jus peut couler par le robinet de sortie. Il ne s'agit pas d'un défaut de l'appareil mais plutôt d'un phénomène dû aux caractéristiques des ingrédients. L'écoulement s'arrêtera lorsque le produit commencera à fonctionner. Si l'écoulement se poursuit, contactez le Centre de service client.</p>
<p>08. Le jus s'écoule vers l'arrière de la trémie.</p>	<p>Avez-vous utilisé l'appareil avec le couvercle fermé ? Lorsque le bouchon de sortie du jus est fermé, il est possible que le jus s'écoule vers l'arrière de la trémie. Si le jus ne coule pas même une fois le bouchon de sortie du jus ouvert, ouvrez le couvercle de la trémie et videz-en le contenu.</p>
<p>09. Le jus s'écoule entre la trémie et la cuve ou entre la cuve et le bloc principal de l'appareil.</p>	<p>Le joint de la trémie ou de la chambre sont-ils assemblés correctement ? Le jus peut fuir si le joint de la trémie ou de la cuve ont été assemblés à l'envers ou de façon incomplète. Vérifiez que le joint est correctement installé.</p>
<p>10. La trémie ne s'ouvre pas.</p>	<p>Une quantité excessive de pulpe pourrait être coincée à l'intérieur. Faites fonctionner l'appareil afin de vider la pulpe ou répéter le processus d'activation de la rotation inverse pendant environ 10 secondes puis 2 ou 3 fois. La trémie s'ouvrira alors sans aucun problème. Une substance étrangère ou un objet dur (tels que des pépins, comme ceux du kaki) ont-ils été introduits dans l'appareil ? Si une substance étrangère ou qu'un objet dur a été introduit, des pièces pourraient être endommagées plus sérieusement si vous effectuez une rotation inverse. Contactez plutôt le Centre de service client et effectuez une demande de service après-vente.</p>
<p>11. Le récepteur vibre (pendant l'extraction).</p>	<p>De légères vibrations peuvent se produire en raison de la force cinétique du moteur à l'intérieur du bloc principal. Un mouvement léger mais notable se produit en fonction des caractéristiques des ingrédients (et notamment de leur dureté). Ce phénomène courant se produit avec la rotation de la vis, et n'est pas à considérer comme un signe de dysfonctionnement. Les vibrations peuvent sembler plus importantes lors de l'extraction de jus d'ingrédients plus durs que tendres (tels que des carottes, pommes de terre, radis blancs, betteraves, etc.)</p>
<p>12. Le couvercle de vidange est fermé mais la pulpe s'écoule.</p>	<p>Même si le levier est fermé, la pulpe s'écoulera naturellement. Selon les ingrédients utilisés, vous pourrez constater une différence de la quantité et de la vitesse d'écoulement.</p>
<p>13. Un bruit inhabituel se fait entendre en cours d'utilisation.</p>	<p>Il s'agit d'un bruit naturel produit lorsque les ingrédients sont broyés. Si les ingrédients sont durs ou résistants, comme les pommes, les carottes, le chou, le céleri, la betterave, etc. l'extraction peut être plus bruyante que lorsque vous broyez des ingrédients plus mous.</p>



HUROM™

MADE IN KOREA | www.globalhurom.com

Copyright© All Rights Reserved by HUROM

4DC010914_V.01