

HUROM

p03 English

p14 Deutsch

p24 Français

p36 Español

p46 Italiano

p56 Polski

p66 Česky

P.03–P.13 English

Instruction Manual | H80ST Series

[Home use only / Warranty not included]

P.14–P.23 Deutsch

Bedienungsanleitung | Serie H80ST

[Nur zum Haushaltsgebrauch / Garantie nicht enthalten]

P.24–P.35 Français

Mode d'emploi | Série H80ST

[Utilisation domestique uniquement / Garantie non incluse]

P.36–P.45 Español

Manual de instrucciones | Serie H80ST

[Solo para uso doméstico / Garantía no incluida]

P.46–P.55 Italiano

Manuale di istruzioni | Serie H80ST

[Solo per uso domestico / Garanzia non inclusa]

P.56–P.65 Polski

Instrukcja użytkownika | Seria H80ST

[Tylko do użytku domowego / Gwarancja nie jest wliczona w cenę]

P.66–P.75 Český

Návod k použití | Řada H80ST

[Pouze pro domácí použití / záruka není zahrnuta]

IMPORTANT SAFEGUARDS

WHEN USING ELECTRICAL APPLIANCES, BASIC SAFETY PRECAUTIONS SHOULD ALWAYS BE FOLLOWED INCLUDING THE FOLLOWING:

English

- 1.** WHEN USING ELECTRICAL APPLIANCES, BASIC SAFETY PRECAUTIONS SHOULD ALWAYS BE FOLLOWED. READ ALL INSTRUCTIONS.
- 2.** TO PROTECT AGAINST RISK OF ELECTRICAL SHOCK, DO NOT PUT THE MAIN BODY (MOTOR) IN WATER OR ANY OTHER LIQUID.
- 3.** THIS APPLIANCE IS NOT INTENDED FOR USE BY PERSONS (INCLUDING CHILDREN) WITH REDUCED PHYSICAL, SENSORY, OR MENTAL CAPABILITIES, OR LACK OF EXPERIENCE AND KNOWLEDGE, UNLESS THEY ARE CLOSELY SUPERVISED AND INSTRUCTED CONCERNING USE OF THE APPLIANCE BY A PERSON RESPONSIBLE FOR THEIR SAFETY. CLOSE SUPERVISION IS NECESSARY WHEN ANY APPLIANCE IS USED BY OR NEAR CHILDREN. CHILDREN SHOULD BE SUPERVISED TO ENSURE THAT THEY DO NOT PLAY WITH THE APPLIANCE.
- 4.** TURN THE APPLIANCE OFF, THEN UNPLUG FROM THE OUTLET WHEN NOT IN USE, BEFORE ASSEMBLING OR DISASSEMBLING PARTS AND BEFORE CLEANING. TO UNPLUG, GRASP THE PLUG AND PULL FROM THE OUTLET. NEVER PULL FROM THE POWER CORD.
- 5.** AVOID CONTACTING MOVING PARTS. DO NOT ATTEMPT TO DEFEAT ANY SAFETY INTERLOCK MECHANISMS.
- 6.** DO NOT OPERATE ANY APPLIANCE WITH A DAMAGED CORD OR PLUG, OR AFTER THE APPLIANCE MALFUNCTIONS, OR IS DROPPED OR DAMAGED IN ANY MANNER. RETURN APPLIANCE TO THE NEAREST AUTHORIZED SERVICE FACILITY FOR EXAMINATION, REPAIR OR ELECTRICAL OR MECHANICAL ADJUSTMENT.
- 7.** THE USE OF ATTACHMENTS NOT RECOMMENDED OR SOLD BY THE MANUFACTURER MAY CAUSE FIRE, ELECTRIC SHOCK OR INJURY.
- 8.** DO NOT LET CORD HANG OVER EDGE OF TABLE OR COUNTER.
- 9.** ALWAYS MAKE SURE HOPPER IS SECURELY FASTENED IN PLACE BEFORE MOTOR IS TURNED ON. DO NOT UNFASTEN HOPPER WHILE JUICER IS IN OPERATION.
- 10.** BE SURE TO TURN SWITCH TO OFF POSITION AFTER EACH USE OF YOUR JUICER. MAKE SURE THE MOTOR STOPS COMPLETELY BEFORE DISASSEMBLING.
- 11.** DO NOT PUT YOUR FINGERS OR OTHER OBJECTS INTO THE JUICER WHILE IT IS IN OPERATION. IF FOOD BECOMES LODGED IN OPENING, USE FOOD PUSHER OR ANOTHER PIECE OF FRUIT OR VEGETABLE TO PUSH IT DOWN. WHEN THIS METHOD IS NOT POSSIBLE, TURN THE MOTOR OFF AND DISASSEMBLE JUICER TO REMOVE THE REMAINING FOOD.
- 12.** DO NOT USE OUTDOORS.
- 13.** DO NOT PLACE ON OR NEAR A HOT GAS OR ELECTRIC BURNER OR IN A HEATED OVEN.
- 14.** DO NOT USE APPLIANCE FOR OTHER THAN INTENDED USE.

SAVE THESE INSTRUCTIONS

CONTENTS

- P.04** 1. Precautions for Safe Use
- P.05** 2. Precautions During Use
- P.06** 3. Power Switch Guide /
4. Precautions Before Juicing
- P.08** 5. How to Assemble
- P.09** 6. Assembly and Disassembly of Silicone parts
- P.10** 7. How to Use
- P.11** 8. When the Screw Stops during Operation
- P.12** 9. How to Disassemble and Clean
- P.13** 10. Before Requesting Repair

Before Reading Manual

1. Read 'Safety Precautions' (p. 03~05) and use the appliance properly.
2. After reading the manual, keep it in a convenient location for future reference.
3. Do not use it abroad which has different power supply and voltage.
4. Any quality improvements is subject to change without notice.



1. Precautions for Safe Use

- 01 Make sure read <Precautions for Safe Use>.
- 02 Follow <Precautions for Safe Use>.
- 03 Precautions are classified as follows.



Warning A violation of any of the warning marks may cause a serious injury or death.

- **Do not insert or pull the power cord with wet hands.**
- **Do not use any current other than that specified on the warranty card and product specifications. It may cause electric shock, fire and/or performance impairment.** Connecting to a different voltage may reduce the motor's lifespan or lead to a malfunction.
- **Securely insert the power cord plug all the way into an outlet.**
- **Do not bend, tie, damage or pull the power cord by force, or place any heavy object on top of the product, wedge it into a narrow space, or alter it. If the supply cord is damaged, it must be replaced by the manufacturer, its service agent or similarly qualified persons in order to avoid a hazard.**
- **Do not place the product on or near direct heat sources, such as electric and gas ranges or ovens.** This may cause the product to overheat, resulting in deformation or fire.
- **Do not connect multiple plugs to one outlet to avoid the**

risk of fire or electric shock due to overload. When using the product, disconnect or unplug other devices.

- **Do not remodel it under any circumstances.** Also, do not attempt to dismantle or repair it yourself.
- **Do not insert any foreign objects such as a finger or iron pin into any crack or hole in the product body.** It may cause a fire, electric shock, injury and/or malfunction.
- **If the product requires repair or the power cord or any components are damaged, stop using the product and contact the HUROM Customer Service immediately.**
- **Do not use accessories from other products (additional containers, lids, etc.) or components from other companies. This may cause injury, malfunction, or damage.**
- **Do not get wet or splash water on the product body.** Make sure that no water or foreign material goes into the product's power switch.
- **Do not control the power switch with wet hands.**
- **For safety, ground the power outlet at all times.** Also, do not ground it to a gas pipe, plastic water pipe, or telephone line. Make sure to use a grounded outlet.
- **Do not attempt to dismantle any parts of the chamber set or insert foreign objects such as a finger or spoon into the inlet or juice outlet during operation.**
- **This appliance is not intended for use by persons (including children) with reduced physical, sensory or mental capabilities, or lack of experience and knowledge, unless they have been given supervision or instruction concerning use of the appliance by a person responsible for their safety.**
- **Children should be supervised to ensure that they do not play with the appliance.** There is a risk of an injury or malfunction if children accidentally hit and knock it down. Anyone with physical or mental problems or who lacks experience and knowledge should not use it without a supervisor present.
- **Keep pets away from the product. Accidental contact or tipping over may cause malfunction, electric shock, or fire. If a pet is near the product, do not leave the product unattended during operation.**
- **Do not use the product while wearing or holding any items with magnetic force (e.g. magnetic bracelets).** Placing magnetic objects near the product may cause malfunction.
- **Switch off the appliance and disconnect from supply before changing accessories or approaching parts that move in use.**



Caution A violation of any of the caution marks may lead to a serious injury or death.

- **Do not operate the product unless the product body set and chamber set are securely connected.**
- **If there is a gas leak, etc., do not touch the power cord but, instead, open the windows and thoroughly ventilate the area.**
- **If the screw stops rotating during operation, press the operation switch in the [REV] direction for 3 to 5 seconds to activate the reverse operation. Then, once the reverse rotation is completely stopped, press the switch again in the [ON] direction.** If the product is continuously in the stopped state, it may overheat the motor and cause damage to parts and impairment of functions. If the problem continues, stop the product and contact the HUROM Customer Center.
- **Do not move the product body, or disassemble or assemble the chamber set or parts during operation.** Make sure to stop the operation and pull out the power cord

beforehand.

- **When using the product, be careful so that a tie, long necklace, scarf, etc. doesn't get into the inlet.**
- **Place this product on an even and stable surface for use.**
- **When putting ingredients into the inlet, do not use anything other than the pusher provided (chopsticks, spoon, hard object, etc.). It may damage the parts or cause a bodily injury and/or malfunction.**
- **Do not use the product for more than 30 minutes continuously each time.** It may overheat the motor to cause malfunction. To operate it again, completely stop the device for about 5 minutes before use.
- **Do not exert any excessive shock to or drop the product.**
- **If the device produces any unusual sounds, excessive heat or smoke, stop using it immediately and contact the Customer Service Center.** The smell experienced when using a new product will naturally go away over time.
- **Pull the power cord plug from the outlet when it is not in use.** Also, when pulling the power cord, make sure to grab the plug to pull it.
- **Do not use strong acidic or alkaline detergents, alcohol, gasoline, acetone, or other harsh cleaners when cleaning the product.** These may damage the material and cause product malfunction.
- **Component edges and blades may be sharp. Be careful not to injure your hands during cleaning.**
- **Dishwasher safe (Do not clean the product at a temperature of 85°C or higher).** Do not place it in a dryer, microwave, etc. It may cause malfunction and/or deformation of parts.
- **The product weighs approximately 6.1 kg. When moving the product, make sure to securely hold the product body with both hands.** If you move it by holding just the chamber or the sides of the product body, the body may fall to cause a bodily injury or malfunction.
- **This appliance is intended to be used in household and similar applications such as:**
 - staff kitchen areas in shops, offices and other working environments
 - farm houses
 - by clients in hotels, motels and other residential type environments
 - bed and breakfast type environments
- **Do not use this household-use product for commercial purposes. Excessive extraction of a large amount of ingredients may cause damage to the parts.** In case it is to be used for commercial purposes, please contact the Customer Service Center on the method of use.



2. Precautions During Use

- **Make sure to thoroughly understand how to prepare ingredients and prepare them properly before inserting them.**
 - Poorly prepared ingredients may hinder the extraction process and/or cause damage to the product.
- **Ingredients in need of extra care**
 - When using boiled ingredients, such as boiled potatoes and boiled sweet potatoes, or soft ingredients, such as bananas, ripened kiwis, or tomatoes, alone, the juice may pool inside the chamber and not be extracted properly. Insert only a small amount or use them with other ingredients.
 - When inserting walnuts, peanuts, almonds, sunflower seeds, pine nuts, beans, etc., add only a small amount or add them with other ingredients after soaking them in water.

● Ingredients unable to be juiced

Do not put the following ingredients, as they may cause product malfunction or damage.

- Do not insert ingredients that cannot be juiced such as sesame seeds, coffee beans, Chinese peppers, tree barks and pine needles. Do not insert mudfish, eels, shrimp, marsh snails, squids, etc.
- Do not insert fruits soaked in alcohol, honey or sugar (grapes, raspberries, mulberries, etc.) and enzymes (glasswort, rock pine enzymes, etc.).
- Do not insert ingredients whose attributes make them difficult to be juiced such as silverberries, aloe, cactus, quince, yams, kudzu root, sugar cane, acorn and dandelions.
- Do not put frozen ice, hot liquids, or hot food into the product.
- Putting fine powders, such as barley grass or protein powder, directly into the juicer may cause strainer clogging and motor overload. Mix fine powders into the juice after juicing is complete.

● **It is recommended that you consume extracted vegetable juice immediately, if possible, and do not refrigerate it for a long period of time.**

● **Do not use this product for pulverizing grains. It may cause damage or malfunction.**

● **Do not re-extract juice from pulp that has already been juiced.**

● **Do not conduct any idle run of the product before inserting any ingredients.**

● **Do not insert ingredients into the hopper above the guided limit mark.**

● **Do not use it for more than 30 minutes continuously.**

- It may overheat the motor to cause malfunction. However, when using it continuously, pause the operation and use it after a break of over 5 minutes.

● **Do not operate the power switch with wet hands.**

- It may cause electric shock, short circuit and/or fire. Do not get foreign substances on or near the power switch.

● **Use it with the juice cap open.**

- The juice can flow backwards into the hopper if the juice cap is closed while juicing.

● **Do not use it when the top of the product body is wet from extracted juice or water.**

Note

- If ingredients become stuck, make sure to turn off the power and disassemble the chamber set before safely removing the contents.
- If the juicer is in operation, always turn off the power and unplug the power cord before moving the main unit or disassembling the chamber set.
- Never insert your hands or tools such as spoons and chopsticks into the feeding chute or outlets while operating the juicer (including reverse rotation). This could lead to component damage or injury.
- Withered ingredients, which have been stored for a long time in the refrigerator, or frozen fruits may produce only a small amount of juice or none at all.
- If the product is not cleaned immediately after use, the pulp may dry up, which makes it difficult to disassemble and clean it and also cause performance impairment. So, if possible, clean it immediately after use.
- When disposing of the product, do not discard it with general waste. Dispose of it separately according to local regulations. Improper disposal may cause harm to the environment and human health.

※ Before using the juicer for the first time, wash all removable parts with mild detergent, and wipe the main unit with a damp cloth.

※ If you have an allergy, make sure to select proper ingredients for your body when preparing the ingredients.

※ For the method of and notes on using the device for each ingredient, please refer to the recipe book.

※ Prepare ingredients in sizes able to be inserted into the hopper. If you want to juice a large volume or perform fast juicing, cut the ingredients into smaller pieces before inserting them. For about 1 kg, repeat the "disassemble and clean after juicing" step for use.

※ Do not insert ingredients into the hopper above the guided limit mark.

※ When using boiled or soft ingredients alone, the juice may pool inside the chamber and not be extracted properly. Insert only a small amount or use them with other ingredients.

※ When juicing fibrous fruits and vegetables, the juice may thicken.

※ Do not put ingredients that cannot be juiced (refer to p. 5), as they may cause malfunction or damage to the product.

※ Refer to the instructions in <Precautions During Operation> (refer to p. 5).

Press the operation switch for operation.

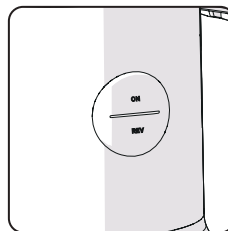

[ON] : Operation - Used to start juicing

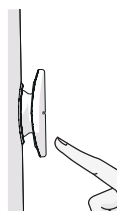

[●] : Stop - Used to stop the product's operation

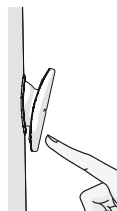

[REV] : Reverse rotation - Used when the operation halts while in use due to ingredient overload ※ It only works when the reverse operation switch [REV] is being pressed, and it stops when the switch is released.

4-1. How to Prepare Ingredients

- Hurom can squeeze even peels and seeds to secure more nutrients.
- You can enjoy more healthy juice with various fruits and vegetables.

Fruits that seeds must be removed

Apples, Pears.

Wash them with running water and then remove their seeds.

Mangoes, Peaches, Cherries, Plums, Apricots.

Please remove big and hard seeds before making juice. For mangoes, peel and remove the seed first.

Citrus fruits

Lemons, Oranges, Grapefruits, Limes, Tangerines, Green tangerines.

Wash the rind with running water, and remove the pith or squeeze it with the pulp according to your preference.

Fruits/Vegetables that must be peeled

Potatoes, Onions, Pineapples, Pomegranates, Melons, Dragon fruits.

Wash them with running water and remove the peel thoroughly. The core of a pineapple can be squeeze if you want.

Fruits/Vegetables that the stem must be removed

Grapes.

Remove the berries from the stem and wash them with running water.

Tomatoes, Cherry tomatoes, Berries (i.e., strawberries and blueberries), Paprikas, Jalapenos.

Remove the stem and wash them with running water.

※ Put fruits wholly into the juicer's hopper, or cut them into pieces to squeeze.

Vegetables that must be washed

Carrots, Beetroots, Radishes, Broccolis.

Remove dirt remaining on the surface and wash them with running water.

Herbs and leaf vegetables

Dills, Mints, Basils, Chervils, Kales, Parsleys.

Shake them several times while washing with running water, and then dry them naturally or remove the moisture with a dry towel according to your preference.

Vegetables that are rich in fiber

Celeries, Lemongrasses, Garden rhubarbs, Cabbages, Gingers.

Wash them with running water and remove any remaining dirt or impurities.

The core of a cabbage can be squeezed if you want. Please cut vegetables that are rich in fiber into appropriate-sized pieces.

Nuts

Almonds, Walnuts, Cashew nuts, (Fried) peanuts.

Soak them in warm water for about 10 minutes before squeezing.

Frozen fruits

Prepare fruits under the guidelines, cut them into pieces about two to four centimeters, and freeze them.

How to Use Each Strainer

Fine Strainer

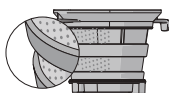

Used to extract vegetables and fruit to make juice

Coarse Strainer

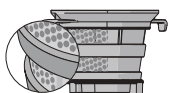

A coarse strainer has large openings so it is primarily used to make thick juice with solid flesh. It is ideal for when using bananas, strawberries and other ingredients whose flesh is soft as well as ingredients with thick juice. It is useful to make a smoothie, latte or soup.

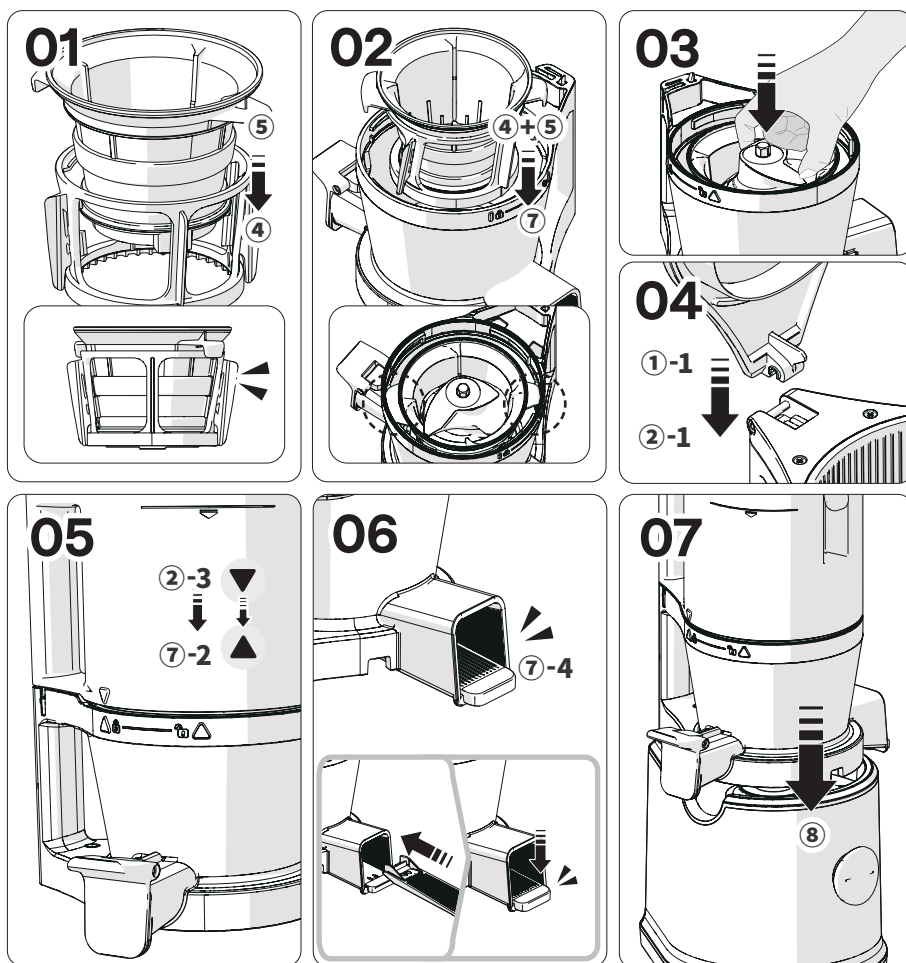

- 01** Assemble the fine strainer (5) and spinning brush (4) as shown in the figure. Push it all the way in.
- 02** Align the fine strainer + spinning brush set, assembled on the chamber(7), on the chamber groove as shown in the figure.
- 03** Insert the screw on the assembled chamber. Push it all the way in until it no longer goes in.
- 04** Assemble it by making the hopper lid (1-1) stand vertically in the hopper (2-1).
- 05** Align the (▼) mark on the hopper with the (▲) mark on the chamber, place them together, and rotate clockwise to assemble at the (▲) position.
- 06** Insert the juicing packing holder fully into the pulp outlet inside the chamber and press down firmly to assemble it.
- 07** Place the well-assembled chamber set onto the product body (8).
Assemble the chamber set and connect it to the product body.

※ Silicone packings are consumables that are recommended to be replaced once every 6 to 12 months. They are available for purchase through the Customer Service Center.

(The juicer may leak if the product is not assembled properly.)

Extraction Packing

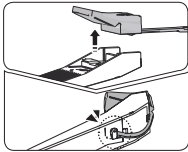

- 01** Disassembly: Hold the packing and gently pull it out by lifting it.
- 02** Assembly: After cleaning, hook the protruding part of the packing and press it in to fit.

Hopper Packing

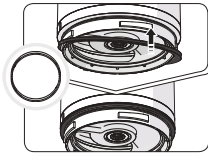

- 01** Assemble the packing as shown in the figure.

Juice Cap Packing

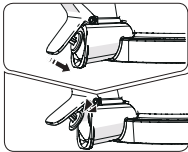

- 01** Disassembly: Hold the packing and gently lift it out.
- 02** Assembly: After cleaning, hook one side of the packing first, and then hook the remaining part.

Chamber Packing

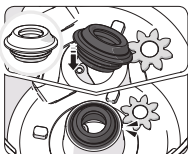

- 01** Grab one side and pull it back to detach it.
- 02** After cleaning, check the top and bottom of the packing and insert it as if you are hooking one side.
- 03** Firmly press the remaining part of the packing without any folded area.

Spinning brush packing

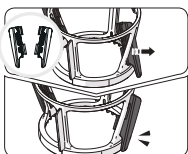

- 01** After cleaning the silicone brush, pull it from the inside to the outside to assemble it as shown in the figure.
- 02** Grab the top and bottom of the outer blades of the silicone brush to pull it tightly.

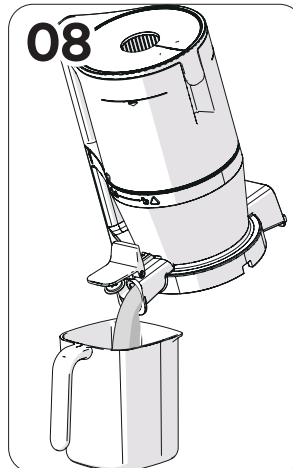
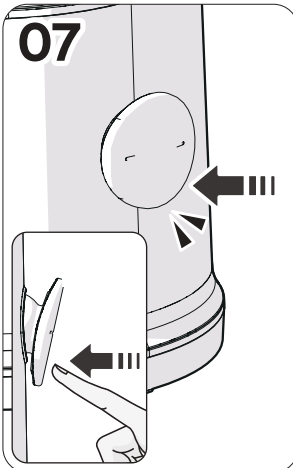
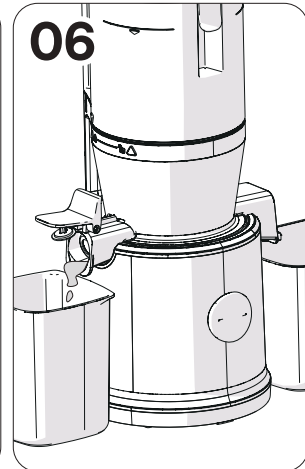
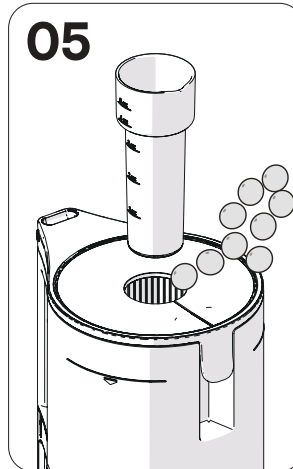
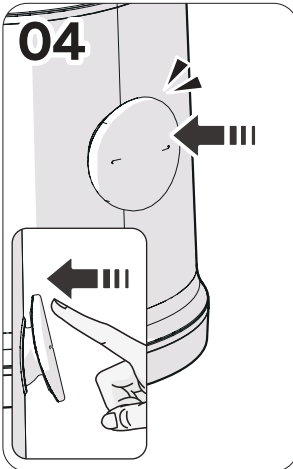
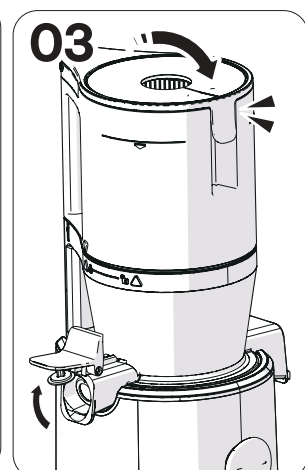
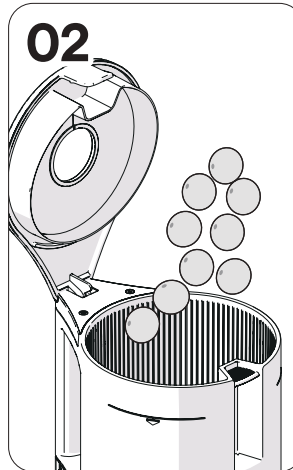
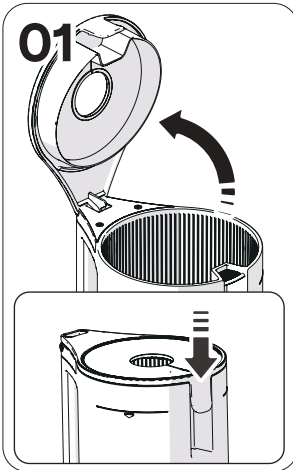

01 Open the hopper lid.

- ① Press the lever of the hopper lid to open it. Overloading the product with ingredients may damage the product.

02 Add the juicing ingredients below the limit mark of the hopper.

- ① Use soft ingredients by mixing them with others.

03 Close the hopper lid and keep the juice cap open.

- ① Before pressing the extraction switch [ON], put a juice cup in place first.
- ② The juice can flow backwards into the hopper if the juice cap is closed. If the juice does not come out even after opening the juice cap, then open the hopper lid and remove the content.

04 Press the operation switch [ON] to start operation.

- ① The "click" sound when the product is operating is the sound of the chamber set and the motor binding together.

05 To add more ingredients during operation, use the additional inlet or open the hopper lid.

- ① Operation stops when the hopper lid is opened.
- ② Do not use anything other than the designated pusher.
- ③ If the ingredients are spinning and not being processed, press them down with the pusher.

06 Let the machine operate for about 1 more minute after all ingredients go down into the hopper.

- ① The juicer slowly presses and squeezes the ingredients, so it may take some time for the last pieces to be fully extracted.
- ② Running the machine a little longer after extraction helps remove the remaining pulp, making it easier to detach the hopper and clean the parts.

07 Once the juicing and pulp removal are finished, press the power switch to stop the machine.

- ① The machine stops 3 seconds after it is stopped by pressing the power switch.

08 Pour any remaining juice by tilting the chamber forward.

- ① For thickly concentrated juice made of tomatoes, etc., the juice may still remain in the chamber.

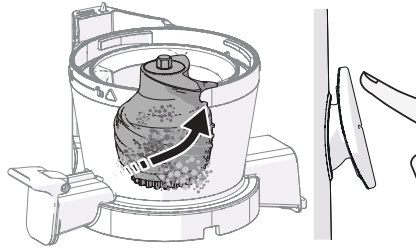
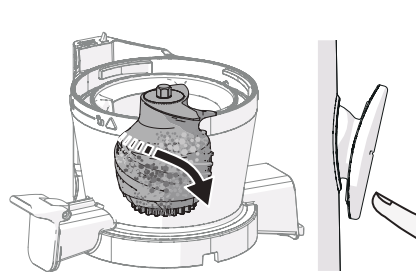
01**02**

01 For 2 to 3 times, repeat the process of pressing the operation switch in the [REV] direction for 3 to 5 seconds and then releasing it. The reverse rotation [REV] is a function that returns and lifts the ingredients upward. It only works when the switch is being pressed in the [REV] direction, and the screw rotation stops when the switch is released.

02 After the screw is completely stopped after reverse rotation, press the operation switch in the [ON] direction to start the operation again.

When operating the extraction [ON] or reverse rotation [REV] function, completely stop the screw first and then operate the switch in the direction of the function to be operated next.

Note

If it does not work even after following the above steps, unplug the power cord from the outlet, remove the chamber set, wash it, and use it again. The motor will continue to spin after the machine is turned off but it will slow down and come to a complete halt.

12 **9. How to Disassemble and Clean**

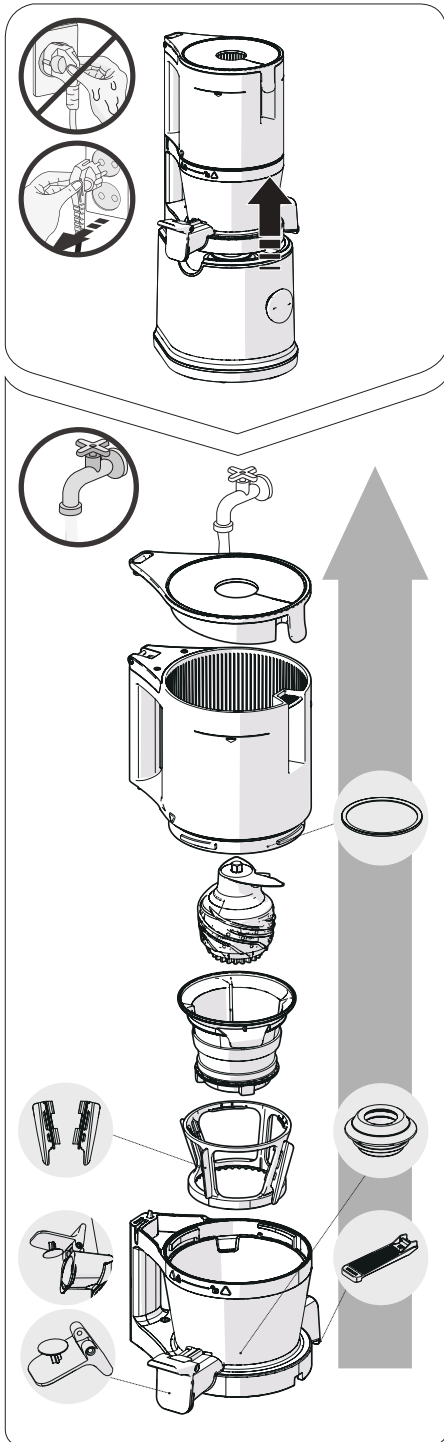

※ After the product stops operating completely, pull the power cord plug with dry hands. Even after the product is stopped, the motor will slowly come to a stop so wait about 3 seconds before detaching the chamber set.

01 Detach the chamber set from the product body. Turn the hopper to open it and then sequentially pull each of the parts to disassemble them.

02 Wash the parts with a cleaning brush under running water.

03 Open the juice cap and detach the extraction packing holder to clean the chamber.

04 Wipe the product body with a damp towel or soft cloth.

05 Detach and wash silicone packings after use.

- Residue may still be stuck.
(hopper packing, juice cap packing, extraction packing, chamber packing, Silicone Brush)

06 You can sterilize the parts by soaking them in warm water diluted with baking soda, citric acid or vinegar.

※ Failure to clean the product immediately after use may cause the stainless steel parts and other parts to corrode or become discolored due to salt and pulp residue from the ingredients. In addition, residue can dry and harden inside the product, making it difficult to disassemble and clean, and may also lead to performance issues. Be sure to clean and air-dry it completely immediately after use and store it in a clean place. For long-term storage, use a cleaning brush to wash the parts. Do not clean with boiling or high-temperature water or use a cleansing sponge, steel sponge, abrasives and other sharp cleaning tools. Do not place it in a dishwasher or dish dryer. Some component Component edges and blades may be sharp. Be careful not to injure your hands during cleaning.

10. Before Requesting Repair

Check the following before asking for repair. For follow-up service and any inquiry you may have while using the product, please contact our Customer Center, or homepage at <http://www.globalhurom.com> Check the manufacturer's number or the number under the barcode when requesting for follow-up service or parts.

01. A "click" sound is heard when the product begins to operate.	It is the sound of the motor and the screw binding together. It is not considered to be a malfunction.
02. It does not operate only with the product body.	Check if the chamber set and product body are properly assembled. Make sure to turn the power off when assembling or disassembling the product.
03. Assemble it so that it is aligned with the safety sensor.	Check if it is assembled in accordance with the guide mark. Make sure to turn the power off when assembling or disassembling the product.
04. It does not work.	Check if the power cord is properly inserted. The machine may not work after a long period of (30 minutes or longer). It will operate normally after the heat of the product body (motor) cools down.
05. It stops during a normal operation.	<p>Check if the hopper is properly assembled. If the hopper is assembled incorrectly, the product will not work. It will operate only when the lock symbol on the chamber and the hopper's assembly guide mark are assembled in a way that they face each other. Check if the product is assembled according to the steps specified in the assembly guide. Refer to the assembly guide page (page 8). Haven't an excessive amount of ingredients or extremely thick ingredients inserted? Refer to Page 11 of the manual to activate a reverse rotation.</p> <p>For safety, a timer, which automatically stops after about 5 minutes from the start of operation, is set. Press the switch again briefly to start operation.</p>
06. There are crack marks caused by a Multi-screw or scratch marks at the top of the Multi-screw.	In the process of making the molding, curve-shaped marks are created on the sides and top of the Multi-screw in addition to the straight-lined mold marks. They are normal parts and do not affect the operation at all.
07. Juice leaks through the pulp outlet immediately after the ingredients are inserted.	<p>Depending on the inserted ingredients, small amounts of juice may leak through the pulp outlet.</p> <p>This is not a product defect but, rather, a phenomenon caused by the characteristics of the ingredients. The leakage will stop once the product starts running. If the leakage continues, contact the Customer Service Center.</p>
08. Juice flows back into the hopper.	Did you extract juice with the juice cap closed? When juicing with the juice cap closed, the juice may flow backward into the hopper. If the contents are not sufficiently discharged even after opening the juice cap again, open the hopper lid and empty out the contents.
09. Juice leaks between the hopper and the chamber, or between the chamber and the product body.	Is the hopper packing or chamber packing assembled correctly? The juice will leak if the hopper packing or chamber packing has been assembled upside-down or incompletely. Check if the packing is assembled properly.
10. The hopper does not open.	<p>There may be excessive pulp remaining inside. Operate the produce to discharge the pulp inside or repeat the process of activating a reverse rotation for about 10 seconds and then stopping 2 to 3 times. Then, the hopper will open without any issue.</p> <p>Weren't any foreign substances or solid matters (hard seeds such as persimmon seeds) inserted? If any foreign substances or solid matters are inserted, parts may be damaged more seriously when attempting a reverse rotation so contact the Customer Service Center and request for after-sales service.</p>
11. The chamber shakes (during extraction).	Slight shaking may occur due to the kinetic force of the motor inside the product body. Slight and notable motions occur depending on the ingredients characteristics (hard, tough, etc.). This is a common phenomenon that happens when the screw rotates, and it is not considered to be a malfunction. The shaking may seem relatively greater when juicing hard ingredients than when juicing soft, succulent ingredients. (e.g.: Carrots, potatoes, white radishes, beets, kohlrabi, etc.)
12. The juicing packing holder is installed but the pulp comes out.	Even if the juice packing holder is installed, pulp will be discharged naturally. Depending on the ingredients used, there may be a difference in the amount and speed of discharge.
13. An unusual noise is heard while juicing.	It is a natural sound produced when ingredients are being crushed. If the ingredients are hard or tough like apples, carrots, cabbage, celery, beets, etc., the extraction noise may be louder than that heard when juicing softer ingredients.

INHALT

- p.14** 1. Vorsichtsmaßnahmen zur sicheren Verwendung
- p.15** 2. Vorsichtsmaßnahmen während der Verwendung
- p.16** 3. Anleitung Netzschalter /
4. Vorsichtsmaßnahmen vor der Entsaftung
- p.18** 5. Zusammenbau
- p.19** 6. Ein- und Ausbau von Silikon
- p.20** 7. Verwendung
- p.21** 8. Wenn die Pressschnecke während des Betriebs anhält
- p.22** 9. Anleitung zu Ausbau und Reinigung
- p.23** 10. Vor Reparaturanfragen

Vor dem Lesen des Bedienungsanleitung

1. Lesen Sie die „Sicherheitshinweise“ (S. 14–15) und beachten Sie diese bei der Verwendung.
2. Bewahren Sie die Bedienungsanleitung nach dem Lesen zum Nachschlagen an einem leicht zugänglichen Ort auf.
3. Verwenden Sie das Gerät nicht im Ausland mit anderen Steckdosenformaten und Voltzahlen.
4. Alle Qualitätsverbesserungen sind als Änderungen vorbehalten.



1. Vorsichtsmaßnahmen zur sicheren Verwendung

- 01 Bitte lesen Sie die <Vorsichtsmaßnahmen zur sicheren Verwendung> durch.
- 02 Befolgen Sie die <Vorsichtsmaßnahmen zur sicheren Verwendung>.
- 03 Es bestehen folgende Vorsichtsmaßnahmen:



Warnung Die Nichtbeachtung der Warnhinweise kann zu schweren Verletzungen oder Tod führen.

- Das Stromkabel nicht mit nassen Händen anfassen.
- Ausschließlich die Netzspannung verwenden, die auf dem Garantieschein und den Produktspezifikationen angegeben ist. Es kann sonst zu einem elektrischen Schock, Brand und/oder Verletzungen kommen. Der Anschluss an eine andere Netzspannung kann die Lebensdauer des Motors reduzieren oder zu Funktionsstörungen führen.
- Den Netzstecker fest in eine Steckdose einstecken.
- Das Netzkabel nicht knicken, verknoten, beschädigen oder mit Gewalt ziehen, keine schweren Gegenstände auf das Produkt stellen, es nicht in einen engen Raum zwängen und nicht verändern. Wenn das Netzkabel beschädigt ist, muss es vom Hersteller, seinem Kundendienst oder einer ähnlich qualifizierten Person ersetzt werden, um Gefahren zu vermeiden.
- Das Produkt nicht auf oder in der Nähe von direkten Wärmequellen wie Elektro- und Gasherden oder Öfen aufstellen. Dies kann zu einer

Überhitzung des Produkts führen, was Verformungen oder Brände zur Folge haben kann.

- Schließen Sie nicht mehrere Stecker an eine Steckdose an, um die Gefahr eines Brandes oder Stromschlags aufgrund von Überlastung zu vermeiden. Trennen Sie andere Geräte vom Stromnetz, wenn Sie das Produkt verwenden.
- Keinesfalls Änderungen vornehmen. Das Gerät nie selbst zerlegen oder reparieren.
- Keine Fremdkörper wie Finger oder Nadeln in Ritzen oder Öffnungen des Produktgehäuses einführen.
- Wenn das Produkt repariert werden muss oder das Netzkabel oder andere Komponenten beschädigt sind, stellen Sie die Verwendung des Produkts ein und wenden Sie sich umgehend an den HUROM-Kundenservice.
- Verwenden Sie kein Zubehör von anderen Produkten (zusätzliche Behälter, Deckel usw.) oder Komponenten von anderen Herstellern. Dies kann zu Verletzungen, Fehlfunktionen oder Schäden führen.
- Das Produktgehäuse darf nicht nass oder mit Wasser besprüht werden. Es ist darauf zu achten, dass weder Wasser noch Fremdkörper in den Netzschalter des Produkts gelangen.
- Den Schalter nicht mit nassen Händen anfassen.
- Aus Sicherheitsgründen muss die Netzsteckdose immer geerdet sein. Sie darf ebenfalls nicht über eine Gasleitung, Kunststoffwasserleitung oder Telefonlinie geerdet sein. Immer eine geerdete Steckdose verwenden.
- Versuchen Sie nicht, das Hauptbehälter-Set zu zerlegen oder während des Betriebs Fremdkörper wie Finger oder Löffel in die Einfüllöffnung/ den Saftauslass einzuführen.
- Dieses Gerät ist nicht für die Verwendung durch Personen (einschließlich Kinder) mit eingeschränkten körperlichen, sensorischen oder geistigen Fähigkeiten oder mangelnder Erfahrung und Kenntnis vorgesehen, es sei denn, sie werden von einer für ihre Sicherheit verantwortlichen Person beaufsichtigt oder in die Verwendung des Geräts eingewiesen.
- Kinder sollten beaufsichtigt werden, um sicherzustellen, dass sie nicht mit dem Gerät spielen. Es besteht Verletzungs- oder Funktionsstörungsgefahr, wenn Kinder versehentlich gegen das Gerät stoßen und es umwerfen. Personen mit körperlichen oder geistigen Einschränkungen oder mangelnder Erfahrung und Kenntnis sollten das Gerät nicht ohne Aufsicht verwenden.
- Halten Sie Haustiere vom Produkt fern. Ein versehentlicher Kontakt oder Umkippen kann zu Fehlfunktionen, Stromschlägen oder Bränden führen. Wenn sich ein Haustier in der Nähe des Produkts befindet, lassen Sie das Produkt während des Betriebs nicht unbeaufsichtigt.
- Verwenden Sie das Produkt nicht, wenn Sie magnetische Gegenstände tragen oder in der Hand halten (z. B. magnetische Armbänder). Wenn sich magnetische Gegenstände in der Nähe des Produkts befinden, kann es zu Funktionsstörungen kommen.
- Schalten Sie das Gerät aus und trennen Sie es vom Stromnetz, bevor Sie das Zubehör austauschen oder sich beweglichen Teilen nähern.



Vorsichtshinweis Die Nichtbeachtung der Warnhinweise kann zu schweren Verletzungen oder Tod führen.

- Das Produkt nicht in Betrieb nehmen, bevor das Produktgehäuse und Hauptbehälter-Set sicher miteinander verbunden sind.
- Bei einem Gasleck das Netzkabel nicht berühren, die Fenster öffnen und den Raum gründlich durchlüften.
- Wenn die Pressschnecke während des Gerätebetriebs stoppt, den Netzschalter auf [REV] drehen und 3 bis 5 Sekunden lang gedrückt halten, um den Rückwärtslauf zu aktivieren. Wenn der Rückwärtslauf komplett gestoppt ist, den Schalter erneut auf [ON] drehen. Wird das Gerät längere Zeit gestoppt, können Überhitzung des Motors, Beschädigung von Teilen oder Funktionsstörungen auftreten. Wenn das Problem andauert, schalten Sie das Gerät aus und kontaktieren Sie Ihren HUROM Kundendienst.

• **Während des Betriebs das Produktgehäuse nicht bewegen oder das Hauptbehälter-Set bzw. Geräteteile zerlegen oder zusammenbauen.** Darauf achten, vorher den Betrieb zu stoppen und das Netzkabel herauszuziehen.

• **Beim Produktgebrauch darauf achten, dass keine Krawatte, Halskette, Schal etc. in die Einfüllöffnung gelangt.**

• **Platzieren Sie das Produkt für den Gebrauch auf einer ebenen und stabilen Oberfläche.**

• **Verwenden Sie zum Einfüllen von Zutaten in den Einfüllschacht ausschließlich den mitgelieferten Stopfer (keine Essstäbchen, Löffel, harten Gegenstände usw.).** Dies kann zu Schäden an den Teilen oder zu Verletzungen und/oder Fehlfunktionen führen.

• **Das Gerät nicht länger als 30 Minuten am Stück verwenden.** Eine Überhitzung des Motors kann zu Funktionsstörungen führen. Für die erneute Inbetriebnahme das Gerät vor dem Gebrauch 5 Minuten lang ausschalten.

• **Das Gerät keiner übermäßigen Kraft oder Druck aussetzen bzw. nicht fallen lassen.**

• **Wenn das Gerät ungewöhnliche Geräusche erzeugt, heiß wird oder Rauch erzeugt, schalten Sie es bitte sofort aus und kontaktieren Sie das Kundendienstzentrum.** Der Geruch beim Erstgebrauch des Produkts verschwindet im Laufe der Zeit.

• **Das Netzkabel aus der Steckdose ziehen, wenn das Gerät nicht verwendet wird.** Darauf achten, das Kabel mit dem Stecker aus der Steckdose zu ziehen.

• **Verwenden Sie zur Reinigung des Produkts keine stark säure- oder alkalhaltigen Reinigungsmittel, Alkohol, Benzin, Aceton oder andere aggressive Reinigungsmittel.** Diese können das Material beschädigen und zu Fehlfunktionen des Produkts führen.

• **Die Kanten und Klängen der Bauteile können scharf sein. Achten Sie darauf, sich beim Reinigen nicht an den Händen zu verletzen.**

• **Spülmaschinengeeignet (Das Produkt nicht bei Temperaturen von 85°C oder höher reinigen)** Das Gerät nicht in eine Mikrowelle etc. geben, dies kann Funktionsstörungen und/oder eine Verformung der Geräteteile verursachen.

• **Das Produktgewicht beträgt ca. 6,1 kg. Beim Bewegen des Produkts darauf achten, das Produktgehäuse mit beiden Händen festzuhalten.** Wenn nur der Hauptbehälter oder Seiten des Produktgehäuses gehalten werden, kann das Gehäuse zu Boden fallen und Körperverletzung oder Funktionsstörungen verursachen.

• **Dieses Gerät ist zur Verwendung im Haushalt und in ähnlichen Anwendungen vorgesehen, wie z. B.:**

- Personalküchen in Geschäften, Büros und anderen Arbeitsumgebungen

- Bauernhäuser

- von Gästen in Hotels, Motels und anderen Wohnumgebungen

- Pensionen oder Bed & Breakfast-Umgebungen

• **Dieses Haushaltsprodukt darf nicht für kommerzielle Zwecke verwendet werden. Durch die übermäßige Entsaftung großer Mengen von Zutaten können die Geräteteile beschädigt werden.**

Falls das Gerät für kommerzielle Zwecke verwendet wird, kontaktieren Sie bitte das Kundendienstzentrum für Informationen über die Verwendungsmethode.



2. Vorsichtsmaßnahmen während der Verwendung

• **Stellen Sie sicher, dass Sie genau verstehen, wie die Zutaten vorzubereiten sind, und bereiten Sie sie vor dem Einfüllen richtig vor.**

- Falsch vorbereitete Zutaten können den Entsaftungsprozess behindern und/oder Produktschäden hervorrufen.

• **Zutaten, die besondere Sorgfalt erfordern**

- Wenn gekochte Zutaten, wie z. B. gekochte Kartoffeln und Süßkartoffeln, oder weiche Zutaten wie Bananen, reife Kiwis oder Tomaten allein verwendet werden, kann sich der Saft im Behälter stauen und das Entsaften erschwert werden. Nur kleine Mengen einfüllen oder mit anderen Zutaten verwenden.

- Walnüsse, Erdnüsse, Mandeln, Sonnenblumenkerne, Pinienkerne, Bohnen

etc. nur in kleinen Mengen einfüllen, in Wasser einweichen und gemeinsam mit anderen Zutaten hinzufügen.

• **Zutaten, die nicht entsaftet werden können Geben Sie die folgenden Zutaten nicht hinein, da sie zu Fehlfunktionen oder Schäden am Produkt führen können.**

- Keine Zutaten einfüllen, die für eine Entsaftung ungeeignet sind, wie Sesamkörner, Kaffeebohnen, getrocknete Chilischoten, Baumrinde und Kiefernadeln. Keine/n Fisch, Aal, Krabben, Schnecken, Tintenfische etc. einfüllen

- Keine in Alkohol, Honig oder Zucker eingelegte Früchte (Trauben, Himbeeren, Brombeeren etc.) und enzymhaltige Produkte (Salzbohnen, Föhrenenzym etc.)

- Keine Zutaten einführen, die von Natur aus schwer zu entsaften sind, wie z. B. Ölfrüchte, Aloe vera, Kaktus, Quitte, Yams, Kudzu-Wurzel, Zuckerrohr, Ahorn und Löwenzahn.

- Geben Sie kein gefrorenes Eis, keine heißen Flüssigkeiten und keine heißen Lebensmittel in das Produkt.

- Das direkte Einfüllen von feinen Pulvern wie Gerstengras oder Proteinpulver in den Entsafter kann zu einer Verstopfung des Siebs und einer Überlastung des Motors führen. Mischen Sie feine Pulver nach dem Entsaften in den Saft.

• **Es wird empfohlen, Gemüsesaft sofort zu konsumieren und nicht über längere Dauer im Kühlschrank aufzubewahren.**

• **Verwenden Sie dieses Produkt nicht für andere Zwecke als zum Entsaften, z. B. zum Zerkleinern, Mahlen von Getreide oder Extrahieren von Öl, da dies zu Schäden an den Komponenten führen kann.**

• **Trester darf nicht erneut entsaftet werden.**

• **Das Produkt nicht im Leerlauf vor dem Einführen von Zutaten verwenden.**

• **Keine Zutaten in den Trichter oberhalb der Grenzmarke einfüllen.**

• **Das Gerät nicht länger als 30 Minuten am Stück verwenden.**

- Eine Überhitzung des Motors kann Funktionsstörungen verursachen. Bei einer längeren Verwendung den Betrieb stoppen und nach einer Pause von 5 Minuten erneut starten.

• **Den Schalter nicht mit nassen Händen anfassen.**

- Dies kann zu einem elektrischen Schlag, Kurzschluss und/oder Feuer führen. Fremdkörper vom Netzschalter fernhalten.

• **Bei der Verwendung den Saftdeckel offen lassen.**

- Der Saft kann in den Trichter zurückfließen, wenn der Saftdeckel während der Entsaftung geschlossen ist.

• **Nicht verwenden, wenn die Oberseite des Produktgehäuses nass ist (Saft oder Wasser).**

Anmerkung

• Wenn Zutaten festsetzen, schalten Sie das Gerät aus und zerlegen Sie das Pressbehälter-Set, bevor Sie den Inhalt sicher entfernen.

• Wenn der Entsafter in Betrieb ist, schalten Sie immer das Gerät aus und ziehen Sie den Netzstecker, bevor Sie das Hauptgerät bewegen oder das Pressbehälter-Set zerlegen.

• Stecken Sie niemals Ihre Hände oder Werkzeuge wie Löffel und Essstäbchen in den Einfüllschacht oder die Auslässe, während der Entsafter in Betrieb ist (einschließlich Rückwärtslauf). Dies könnte zu Schäden an Bauteilen oder Verletzungen führen.

1. Vertrocknete Zutaten, die lange Zeit im Kühlschrank aufbewahrt wurden, oder gefrorene Früchte ergeben nur wenig oder gar keinen Saft.

2. Wenn das Produkt nicht sofort nach der Verwendung gereinigt wird, kann der Trester eintrocknen, sodass der Ausbau und die Reinigung der Bauteile erschwert werden und eventuell die Geräteleistung beeinträchtigt wird. Daher sollte das Gerät immer sofort nach der Verwendung gereinigt werden.

3. Entsorgen Sie das Produkt nicht mit dem allgemeinen Hausmüll. Entsorgen Sie es separat gemäß den örtlichen Vorschriften. Eine unsachgemäße Entsorgung kann die Umwelt und die menschliche Gesundheit schädigen.

3. Vorsichtsmaßnahmen vor der Entsaftung

- ※ Waschen Sie vor der ersten Verwendung des Entsafters alle abnehmbaren Teile mit einem milden Reinigungsmittel und wischen Sie das Hauptgerät mit einem feuchten Tuch ab.
- ※ Bei Allergien bitte darauf achten, bei der Vorbereitung die geeigneten Zutaten auszuwählen.
- ※ Für die Methode und Anmerkungen zur Verwendung des Geräts für die einzelnen Zutaten siehe Anleitung zur Zubereitung.
- ※ Die Zutaten in der richtigen Größe vorbereiten, um in den Trichter zu passen. Für die Entsaftung großer Mengen oder auf hoher Stufe die Zutaten vor dem Einfüllen in besonders kleine Stücke schneiden. Für etwa 1 kg den Anwendungsschritt "Ausbau und Reinigung nach Entsaftung" wiederholen.
- ※ Keine Zutaten in den Trichter oberhalb der Grenzmarke einfüllen.
- ※ Wenn gekochte oder weiche Zutaten allein verwendet werden, kann sich der Saft im Behälter stauen und das Entsaften erschwert werden.
Nur kleine Mengen einfüllen oder mit anderen Zutaten verwenden.
- ※ Bei der Entsaftung von faserhaltigen Obst- und Gemüsesorten kann der Saft verdicken.
- ※ Geben Sie keine Zutaten in den Entsafter, die nicht entsaftet werden können (siehe Seite 15), da dies zu Fehlfunktionen oder Schäden am Produkt führen kann.
- ※ Siehe Anleitungen in <Vorsichtsmaßnahmen beim Gebrauch> (siehe S. 15).

4. Anleitung Netzschalter

Den Netzschalter drücken, um den Betrieb zu starten.

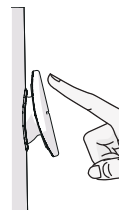
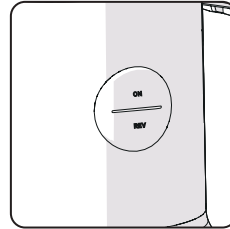

[ON] : Betrieb - Wird betätigt, um die Entsaftung zu starten

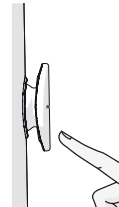

[●] : Stop - Wird betätigt, um den Gerätebetrieb zu stoppen

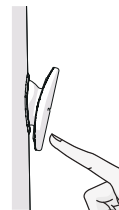

[REV] : Rückwärtslauf - Wird betätigt, wenn der Gerätebetrieb aufgrund zu großer Zutatenmengen stoppt ※ Funktioniert nur, wenn der Schalter Rückwärtslauf [REV] gedrückt wird, und stoppt, wenn der Schalter losgelassen wird.

4-1. Vorbereitung der Zutaten

- Hurom kann sogar Schalen und Kerne auspressen, um mehr Nährstoffe zu extrahieren.
- Sie können gesünderen Saft mit verschiedenen Obst- und Gemüsesorten genießen.

Früchte, die entkernt werden müssen

Äpfel, Birnen.

Unter laufendem Wasser waschen und dann entkernen.

Mangos, Pfirsiche, Kirschen, Pflaumen, Aprikosen.

Große und harte Kerne vor dem Entsaften entfernen. Mangos zuerst schälen und entkernen.

Zitrusfrüchte

Zitronen, Orangen, Grapefruits, Limetten, Mandarinen, Grüne Mandarinen.

Die Schale unter laufendem Wasser waschen und die weiße Haut entfernen oder je nach Geschmack zusammen mit dem Fruchtfleisch auspressen.

Obst/Gemüse, das geschält werden muss

Kartoffeln, Zwiebeln, Ananas, Granatäpfel, Melonen, Drachenfrüchte.

Unter laufendem Wasser waschen und die Schale gründlich entfernen. Der Kern einer Ananas kann nach Belieben mitgepresst werden.

Obst/Gemüse, bei dem der Stiel entfernt werden muss

Trauben.

Die Trauben vom Stiel entfernen und unter fließendem Wasser waschen.

Tomaten, Kirschtomaten, Beeren (z. B. Erdbeeren und Blaubeeren), Paprika, Jalapenos.

Stiel entfernen und unter fließendem Wasser waschen.

Gemüse, das gewaschen werden muss

Karotten, Rote Beete, Radieschen, Brokkoli.

Den Schmutz von der Oberfläche entfernen und unter fließendem Wasser waschen.

Kräuter und Blattgemüse

Dill, Minze, Basilikum, Kerbel, Grünkohl, Petersilie.

Während des Waschens unter fließendem Wasser mehrmals schütteln und dann nach Belieben an der Luft trocknen lassen oder mit einem trockenen Handtuch abtrocknen.

Ballaststoffreiches Gemüse

Staudensellerie, Zitronengras, Gartenrhabarber, Kohl, Ingwer.

Unter fließendem Wasser waschen und verbleibende Verschmutzungen oder Verunreinigungen entfernen. Der Strunk des Kohls kann nach Belieben mitgepresst werden.

Ballaststoffreiches Gemüse bitte in Stücke von geeigneter Größe schneiden.

Nüsse

Mandeln, Walnüsse, Cashewnüsse, (Geröstete) Erdnüsse.

Vor dem Auspressen etwa 10 Minuten in warmem Wasser einweichen.

Gefrorenes Obst

Früchte gemäß den Anweisungen vorbereiten, in etwa zwei bis vier Zentimeter große Stücke schneiden und einfrieren.

※ Früchte ganz in den Trichter des Entsafters geben oder zum Entsaften in Stücke schneiden.

Verwendung jedes Siebs

Feinsieb

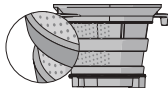

Für die Entsaftung von Gemüse und Obst

Smoothie-Sieb

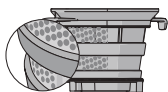

Ein Smoothie-Sieb hat breite Öffnungen und wird hauptsächlich verwendet, um Dicksaft aus festem Fruchtfleisch zu erhalten. Ideal für Bananen, Erdbeeren und andere Zutaten mit weichem Fruchtfleisch sowie Zutaten für Dicksaft. Praktisch für die Zubereitung von Smoothies, Milchdrinks oder Suppe.

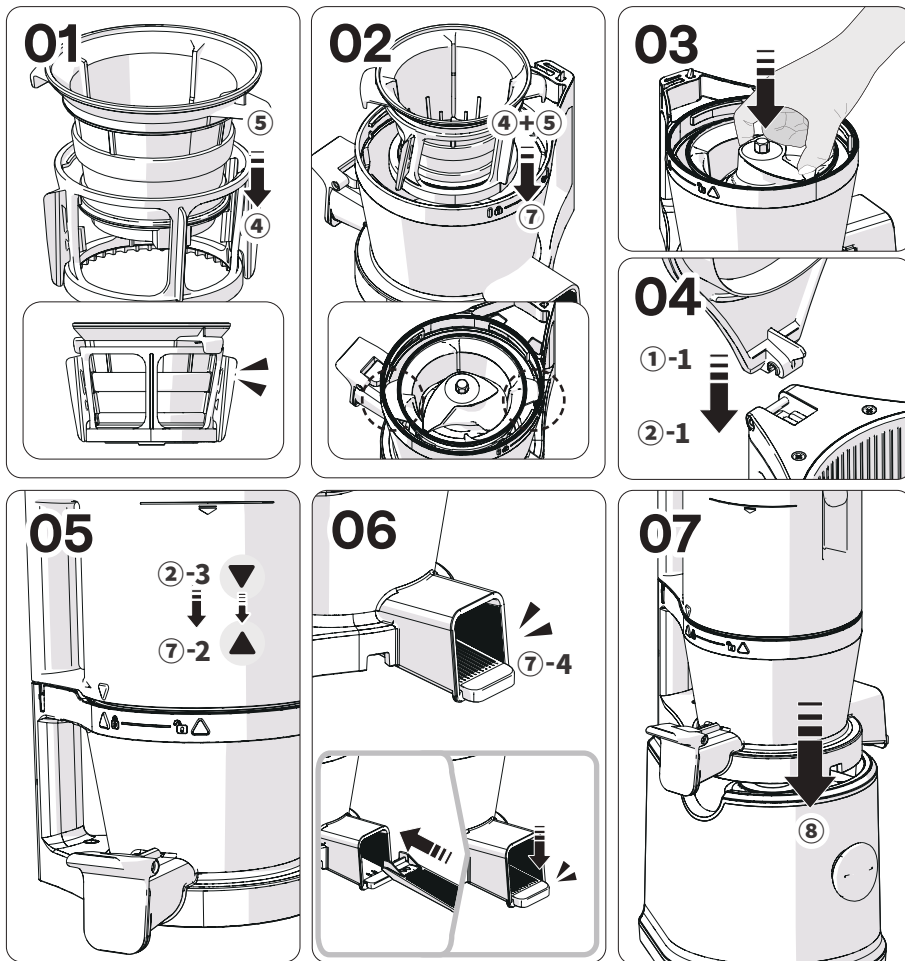

01 Feinsieb (5) und Rotationsbürste (4) zusammensetzen (siehe Abbildung). Ganz nach unten 02 drücken.

Feinsieb + Rotationsbürsten-Set zusammengesetzt am Behälter anbringen und an der Kerbe 03 ausrichten (siehe Abbildung)

04 Die Schraube am zusammengebauten Behälter einsetzen. Bis zum Anschlag nach unten drücken.

05 Richten Sie die Markierung (▼) am Trichter an der Markierung (▲) am Pressbehälter aus, setzen Sie beide Teile zusammen und drehen Sie sie im Uhrzeigersinn, um sie an der Position (▲) zu montieren.

06 Setzen Sie den Halter für die Entsaftungsdichtung vollständig in den Tresterauslass des Pressbehälters ein und drücken Sie ihn fest nach unten, um ihn zu befestigen.

07 Das richtig zusammengebaute Hauptbehälter-Set mit dem Produktgehäuse (8) zusammenfügen. Das Hauptbehälter-Set zuerst zusammenbauen und dann am Produktgehäuse anbringen.

※ Dichtungsringe aus Silikon sind Verbrauchsprodukte, die alle 6 bis 12 Monate ersetzt werden sollten. Sie sind beim Kundendienstzentrum erhältlich.

(Der Entsafter kann undicht sein, wenn das Produkt nicht richtig zusammengebaut ist)

Entsaftungsdichtung

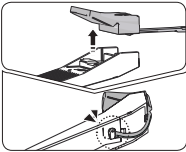

- 01 Ausbau: Halten Sie die Dichtung fest und heben Sie sie vorsichtig heraus.
- 02 Einbau: Haken Sie nach der Reinigung den her vorstehenden Teil der Dichtung ein und drücken Sie sie hinein.

Dichtung Trichter

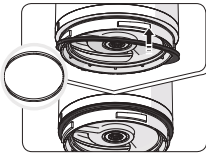

- 01 Die Dichtung wie in der Abbildung dargestellt zusammenbauen

Saftkappendichtung

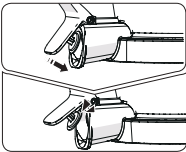

- 01 Ausbau: Halten Sie die Dichtung fest und heben Sie sie vorsichtig heraus.
- 02 Einbau: Haken Sie nach der Reinigung zuerst eine Seite der Dichtung ein und dann den restlichen Teil.

Dichtung Hauptbehälter

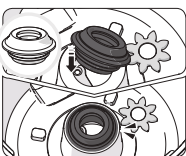

- 01 Eine Seite fassen und durch Rückziehen ablösen.
- 02 Nach der Reinigung die Ober- und Unterseite der Dichtung prüfen und sie durch eine einseitige Einhabbewegung einsetzen.
- 03 Den restlichen Teil der Dichtung ohne Knicke fest eindrücken.

Dichtung Rotationsbürste

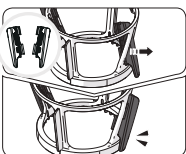

- 01 Die Silikonbürste zuerst reinigen und dann von innen nach außen ziehen, um sie zusammenzubauen (siehe Abbildung).
- 02 Die Silikonbürste an den äußeren Lamellen oben und unten anfassen und fest ziehen.

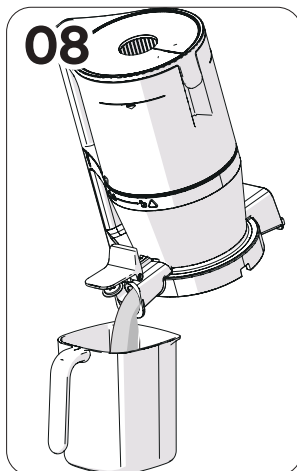
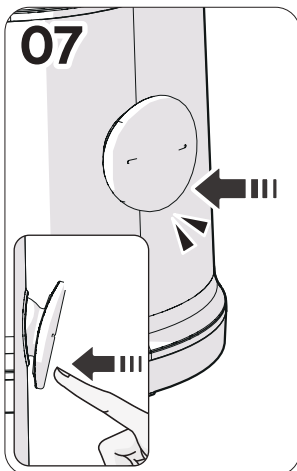
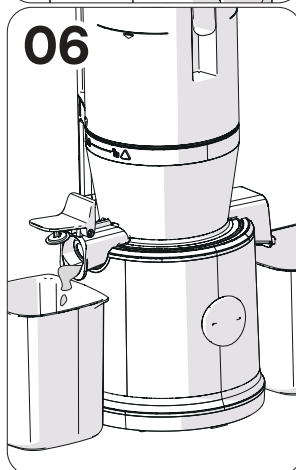
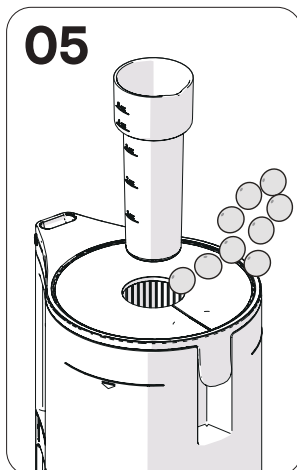
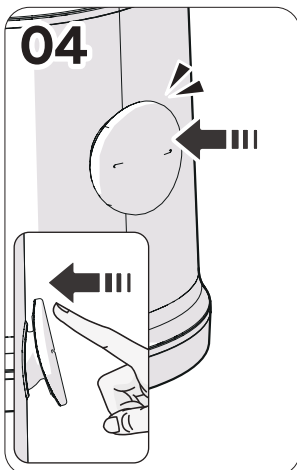
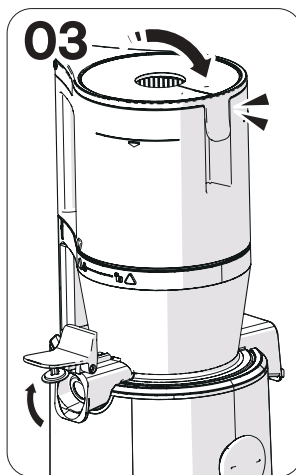
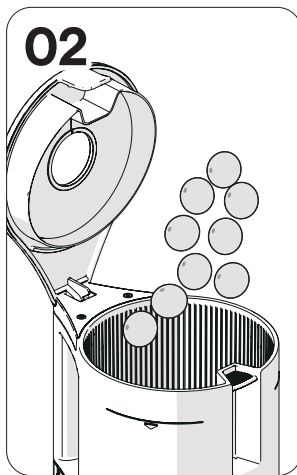
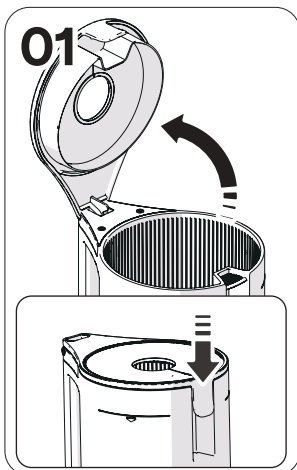

01 Den Trichterdeckel öffnen.

- ① Den Hebel des Trichters drücken, um ihn zu öffnen.
Durch das Einfüllen zu großer Zutatenmengen kann das Gerät beschädigt werden.

02 Zutaten nur bis zur Grenzmarke des Trichters einfüllen.

- ① Weiche Zutaten mit anderen Zutaten verwenden.

03 Den Trichterdeckel schließen und die Saftausguss-Verschlußkappe offen lassen.

- ① Vor Drücken der Entsaftungstaste [ON] zuerst den Entsaftungsbehälter einsetzen.
- ② Der Saft kann in den Trichter zurückfließen, wenn die Saftausguss-Verschlußkappe geschlossen ist. Wenn der Saft nach Öffnen der Saftausguss-Verschlußkappe nicht herausfließt, den Trichterdeckel öffnen und Inhalt ausleeren.

04 Den Netzschalter [ON] drücken, um den Betrieb zu starten.

- ① Das Klickgeräusch während des Gerätebetriebs entsteht durch das Einrasten des Hauptbehälter-Sets mit dem Motor.

05 Um während des Betriebs weitere Zutaten hinzuzufügen, die Zusatzöffnung verwenden oder den Trichterdeckel öffnen.

- ① Der Betrieb stoppt, wenn der Trichterdeckel offen ist.
- ② Zum Einfüllen der Zutaten nur den Stopfer verwenden.
- ③ Falls sich die Pressschnecke dreht, die Zutaten aber im Trichter während der Entsaftung nicht zerkleinert werden, die Zutaten mit dem Stopfer nach unten drücken.

06 Das Gerät etwa 1 Minute lang laufen lassen, nachdem alle Zutaten durch den Trichter eingefüllt wurden.

- ① Die Zutaten werden langsam ausgepresst, daher braucht es einige Zeit, bis die letzte Zutat entsaftet ist.
- ② Der übrige Trester wird durch den weiteren Betrieb des Geräts nach der Entsaftung entfernt, um den Trichter leichter abzunehmen und die Teile zu reinigen.

07 Nach der Entsaftung und Tresterentfernung den Netzschalter drücken, um das Gerät zu stoppen.

- ① Das Gerät stoppt 3 Sekunden nach Betriebsstopp durch den Netzschalter.

08 Übrigen Trester durch Kippen des Hauptbehälters nach vorne entfernen.

- ① Bei dickflüssigem Saft aus Tomaten etc. kann Saft im Hauptbehälter verbleiben.

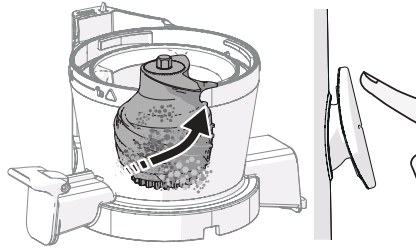
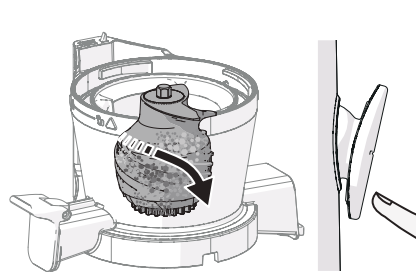
01**02**

01 Den Netzschalter 2 bis 3 Mal auf [REV] drehen, 3 bis 5 Sekunden lang gedrückt halten und dann loslassen. Mit der Funktion Rückwärtslauf [REV] werden die Zutaten von unten nach oben befördert. Das funktioniert nur, wenn der Schalter auf [REV] gedreht wird, und stoppt, wenn der Schalter losgelassen wird.

02 Wenn die Schnecke nach einem Rückwärtslauf komplett stillsteht, den Netzschalter kurz drücken, um den Betrieb neu zu starten.

Wenn die Funktionen Entsaftung [ON] oder Rückwärtslauf [REV] bedient werden, zuerst die Pressschnecke komplett stoppen und dann den Schalter auf die gewünschte Funktion drehen.

Hinweis

Wenn das Gerät selbst nach der o.g. Prozedur nicht funktioniert, den Stecker aus der Dose ziehen, das Hauptbehälter-Set abnehmen, reinigen und erneut verwenden.

Nach Ausschalten des Geräts läuft der Motor vor dem kompletten Stillstand kurze Zeit nach.

22 9. Anleitung zu Ausbau und Reinigung

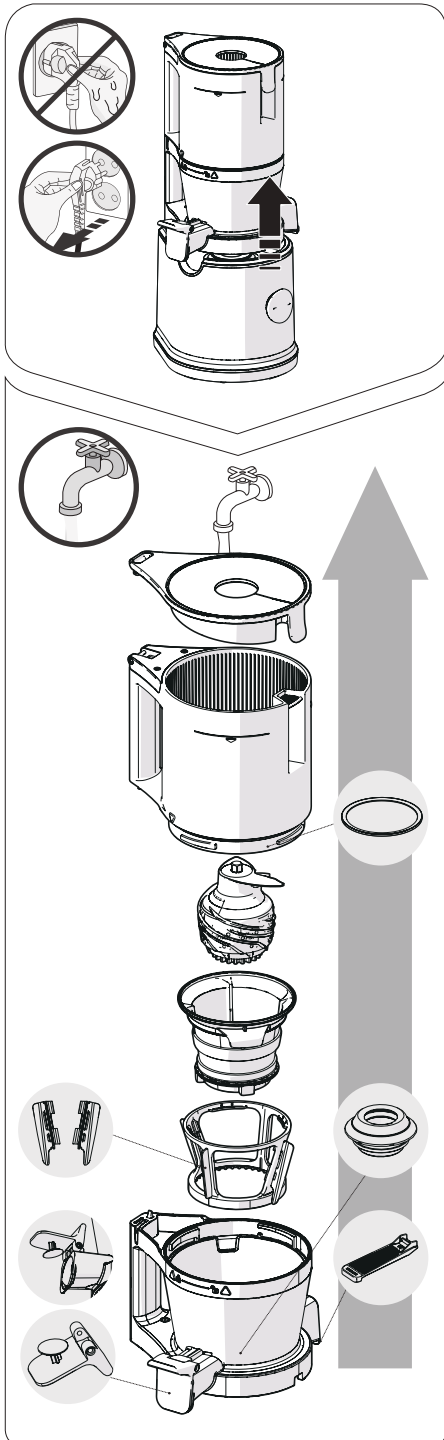

※ Nach komplettem Stopp des Betriebsvorgangs das Netzkabel mit trockenen Händen aus der Steckdose ziehen. Nachdem das Produkt gestoppt wurde, kommt der Motor langsam zum Stillstand. Daher vor dem Abnehmen des Hauptbehälter-Sets 3 Sekunden lang warten.

01 Den Hauptbehälter vom Produktgehäuse abtrennen. Den Trichter drehen, um ihn zu öffnen, und nacheinander die einzelnen Teile durch Ziehen abnehmen.

02 Die Teile mit einer Reinigungsbürste unter fließendem Wasser säubern.

03 Den Entleerdeckel und die Saftausguss-Verschlusskappe öffnen, um den Hauptbehälter zu reinigen.

04 Das Produktgehäuse mit einem feuchten Handtuch oder einem weichen Lappen abwischen.

05 Die Silikondichtungen nach der Verwendung abnehmen und säubern.
- Es können noch Fruchtreste festsitzen.
(Dichtungen von Trichter, Saftausguss-Verschlusskappe, Entsaftung, \Hauptbehälter-Set, Silikonbürste)

06 Die Teile können durch Einlegen in warmes Wasser mit Backpulver, Zitronensäure oder Essig sterilisiert werden.

※ Wenn das Produkt unmittelbar nach der Verwendung nicht gereinigt wird, können die Edelstahlteile und andere Bereiche rosten oder sich durch die Einwirkung von Salz und Trester entfärben.

Auch Giftstoffe können sich im Inneren festsetzen und eintrocknen, sodass Reinigung und Ausbau der Teile erschwert werden sowie die Leistung beeinträchtigt wird. Darauf achten, das Gerät nach dem Gebrauch zu säubern, vollständig an der Luft zu trocknen und an einem sauberen Ort aufzubewahren. Vor einer längeren Aufbewahrung muss das Gerät mit einer Reinigungsbürste gesäubert werden. Nicht mit kochendem oder heißem Wasser reinigen oder Reinigungsschwämme, Stahlschwämme, Scheuermittel oder scharfe Reinigungswerkzeuge verwenden. Nicht in die Geschirrspülmaschine geben. Die Kanten und Klingen der Bauteile können scharf sein. Achten Sie darauf, sich beim Reinigen nicht an den Händen zu verletzen.

Prüfen Sie folgende Punkte, bevor Sie eine Reparatur anfragen. Wenden Sie sich für Kundendienstleistungen und jegliche Nachfragen zur Verwendung des Geräts an unser Kundenzentrum oder konsultieren Sie unsere Homepage unter <http://www.globalhurom.com>. Prüfen Sie die Hersteller Nummer oder die Nummer unter dem Barcode, wenn Sie Serviceleistungen oder Teile anfragen.

<p>01. Bei Inbetriebnahme des Geräts ertönt ein Klickgeräusch.</p>	<p>Es entsteht durch das Einrasten der Pressschnecke mit dem Motor. Das gilt nicht als Funktionsstörung.</p>
<p>02. Das Gerät funktioniert nicht nur mit dem Produktgehäuse.</p>	<p>Es ist zu überprüfen, ob das Hauptbehälter-Set und das Produktgehäuse richtig zusammengebaut sind. Darauf achten, bei Zusammenbau und Zerlegung die Stromversorgung auszuschalten.</p>
<p>03. Beim Zusammenbau darauf achten, dass es mit dem Sicherheitssensor ausgerichtet ist.</p>	<p>Prüfen, ob es in Übereinstimmung mit der Markierung zusammengebaut wurde. Darauf achten, bei Zusammenbau und Zerlegung die Stromversorgung auszuschalten.</p>
<p>04. Das Gerät funktioniert nicht.</p>	<p>Prüfen, ob das Netzkabel richtig eingesteckt ist. Das Gerät kann nach langem Betrieb (30 Minuten oder länger) nicht funktionieren. Es funktioniert wieder normal, sobald das überhitzte Produktgehäuse abgekühlt ist.</p>
<p>05. Das Gerät hält bei normaler Funktion plötzlich an.</p>	<p>Prüfen, ob der Fülltrichter richtig eingelegt wurde. Wenn der Trichter nicht richtig eingelegt ist, funktioniert das Produkt nicht. Es funktioniert nur, wenn beim Zusammenbau das Schlosssymbol am Behälter und die Zusammenbaumarkierung des Trichters einander gegenüber stehen. Prüfen, ob das Gerät gemäß den Anweisungen in der Bedienungsanleitung ordnungsgemäß zusammengebaut wurde. Siehe Bauanleitung (Seite 18). Wurden übermäßige Zutatennengen oder besonders dickschalige Zutaten eingefüllt? Siehe Seite 21 der Bedienungsanleitung, um den Rückwärtslauf zu aktivieren. Aus Sicherheitsgründen wird ein Timer eingestellt, der 5 Minuten nach Beginn des Betriebs automatisch stoppt. Den Netzschalter kurz drücken, um den Betrieb zu starten.</p>
<p>06. Es sind Bruchstellen durch Schrauben oder Kratzer an der Oberseite der Universal-Press-Schnecke sichtbar.</p>	<p>Beim Formen werden zusätzlich zu den geradlinigen Pressrillen kurvenförmige Markierungen auf den Seiten und der Oberseite der Universal-Press-Schnecke angebracht. Sie sind Teil des Geräts und beeinträchtigen keinesfalls den Betrieb.</p>
<p>07. Unmittelbar nach Einfüllen der Zutaten tritt Saft durch den Tresterauslass.</p>	<p>Je nach eingefüllten Zutaten können kleine Saftmengen durch den Tresterauslass austreten. Das ist kein Produktdefekt, sondern ein Phänomen, das durch die Eigenschaften der Zutaten verursacht wird. Der Saftaustritt stoppt, sobald das Produkt im Betrieb läuft. Bei anhaltendem Saftaustritt kontaktieren Sie bitte das Kundendienstzentrum.</p>
<p>08. Saft fließt in den Trichter zurück.</p>	<p>Haben Sie die Entsaftung mit geschlossener Saftauslass-Verschlusskappe durchgeführt? Beim Entsaften mit geschlossener Saftauslass-Verschlusskappe kann Saft zurück in den Trichter fließen. Wenn der Saft nach Öffnen der Saftausguss-Verschlusskappe nicht herausfließt, den Trichterdeckel öffnen und den Inhalt ausleeren.</p>
<p>09. Saft tritt zwischen Trichter und Hauptbehälter oder zwischen Hauptbehälter und Produktgehäuse aus.</p>	<p>Ist die Trichterichtung oder Behälterichtung richtig eingelegt? Saft tritt aus, wenn die Trichter- oder Behälterichtung verkehrt oder unvollständig eingelegt wurde. Prüfen, ob die Dichtung richtig eingelegt wurde.</p>
<p>10. Der Fülltrichter öffnet sich nicht.</p>	<p>Es könnten übermäßige Tresterreste im Inneren zurückgeblieben sein. Nehmen Sie das Produkt in Betrieb, um den Trester im Inneren zu entfernen oder wiederholen Sie den Vorgang Rückwärtslauf aktivieren etwa 10 Sekunden lang und stoppen Sie dann 2 bis 3 Mal nacheinander. Der Trichter kann dann problemlos geöffnet werden. Wurden Fremd- oder Feststoffe (harte Kerne wie z. B. Pflaumenkerne) eingefüllt? Falls Fremd- oder Feststoffe eingefüllt wurden, können Geräteteile bei der Aktivierung des Rückwärtslaufs erheblich beschädigt werden. Kontaktieren Sie das Kundendienstzentrum und fordern Sie einen Produktservice an.</p>
<p>11. Der Hauptbehälter vibriert (beim Entsaften)</p>	<p>Aufgrund der kinetischen Kräfte des Motors im Gehäuse kann das Gerät leicht vibrieren. Geringfügige deutliche Bewegungen treten je nach Eigenschaften der Zutaten auf (hart, zäh etc.) Das kommt häufig vor, wenn die Pressschnecke rotiert, und gilt nicht als Funktionsstörung. Die Vibrationen können bei harten Zutaten etwas stärker sein als bei weichen, saftigen Zutaten. (z. B.: Karotten, Kartoffeln, Rettich, Rüben, Kohlrabi etc.)</p>
<p>12. Der Entleerdeckel ist geschlossen, aber der Trester wird geleert.</p>	<p>Auch bei geschlossenem Entleerdeckel wird der Trester geleert. Je nach verwendeten Zutaten können die Menge und Geschwindigkeit der Entleerung variieren.</p>
<p>13. Beim Entsaften ist ein ungewöhnliches Geräusch hörbar.</p>	<p>Dieses Geräusch entsteht beim Zerkleinern von Zutaten. Bei harten oder zähen Zutaten wie z. B. Äpfeln, Karotten, Kohl, Sellerie, Rüben etc. kann das Entsaftungsgeräusch lauter sein als bei weichen Zutaten.</p>

Deutsch

24 **CONSIGNES DE SÉCURITÉ IMPORTANTES**

LES PRÉCAUTIONS DE SÉCURITÉ DE BASE SUIVANTES S'APPLIQUENT LORS DEL'UTILISATION D'APPAREILS ÉLECTRIQUES. :

- 1. LORSQUE VOUS UTILISEZ DES APPAREILS ÉLECTRIQUES, LES PRÉCAUTIONS DEBASE DOIVENT TOUJOURS ÊTRE PRISES. LISEZ TOUTES LES INSTRUCTIONS.**
- 2. POUR PROTÉGER CONTRE LES RISQUES DE CHOC ÉLECTRIQUE, NE PLONGEZPAS LE CORPS PRINCIPAL (MOTEUR) DANS L'EAU OU TOUT AUTRE LIQUIDE.**
- 3. CET APPAREIL N'EST PAS CONÇU POUR ÊTRE UTILISÉ PAR DES PERSONNES (Y COMPRIS DES ENFANTS) AUX CAPACITÉS PHYSIQUES, SENSORIELLES OU MENTALES RÉDUITES, OU MANQUANT D'EXPÉRIENCE ET DE CONNAISSANCES, SAUF SOUS ÉTROITE SURVEILLANCE ET APRÈS AVOIR REÇU LES INSTRUCTIONS CONCERNANT L'UTILISATION DE L'APPAREIL PAR UNE PERSONNE RESPONSABLE DE LEUR SÉCURITÉ. UNE SURVEILLANCE ÉTROITE EST REQUISE LORSQUE TOUT APPAREIL EST UTILISÉ PAR OU À PROXIMITÉ D'ENFANTS. LES ENFANTS DOIVENT ÊTRE SUPERVISÉS POUR S'ASSURER QU'ILS NE JOUENT PAS AVEC L'APPAREIL.**
- 4. ÉTEIGNEZ L'APPAREIL ET DÉBRANCHEZ-LE DE LA PRISE DE COURANT LORSQU'IL N'EST PAS UTILISÉ, AVANT D'ASSEMBLER OU DE DÉMONTER DES PIÈCES ET AVANT DE LE NETTOYER. POUR LE DÉBRANCHER, SAISISSEZ LA FICHE ET RETIREZ-LA. NE TIREZ JAMAIS SUR LE CORDON.**
- 5. ÉVITER TOUT CONTACT AVEC LES PIÈCES EN MOUVEMENT. NE PAS TENTER D'INTERFÉRER AVEC LES MÉCANISMES DE VERROUILLAGE DE SÉCURITÉ.**
- 6. N'UTILISEZ PAS UN APPAREIL AVEC UN CORDON OU UNE FICHE ENDOMMAGÉE, OU APRÈS UN DYSFONCTIONNEMENT DE L'APPAREIL, QUI EST TOMBÉ OU ENDOMMAGÉ DE QUELQUE FAÇON. RETOURNEZ L'APPAREIL AU CENTRE DE SERVICE AGRÉÉ**

LE PLUS PROCHE POUR UN EXAMEN, UNE RÉPARATION OU UN RÉGLAGE ÉLECTRIQUE OU MÉCANIQUE.

- 7.** L'UTILISATION D'ACCESSOIRES NON RECOMMANDÉS OU VENDUS PAR LE FABRICANT PEUT PROVOQUER UN INCENDIE, UN CHOC ÉLECTRIQUE OU DES BLESSURES.
- 8.** NE LAISSEZ PAS LE CORDON PENDRE SUR LE BORD D'UNE TABLE OU D'UN COMPTOIR.
- 9.** ASSUREZ-VOUS QUE LE GOULOT EST TOUJOURS SOLIDEMENT FIXÉ EN PLACE AVANT QUE LE MOTEUR NE SOIT ALLUMÉ. N'OUVREZ PAS LE GOULOT TANDIS QUE L'EXTRACTEUR DE JUS FONCTIONNE.
- 10.** ASSUREZ-VOUS DE METTRE L'INTERRUPTEUR EN POSITION D'ARRÊT APRÈS CHAQUE UTILISATION DE VOTRE EXTRACTEUR DE JUS. ASSUREZ-VOUS QUE LE MOTEUR SOIT COMPLÈTEMENT ARRÊTÉ AVANT DE LE DÉMONTER.
- 11.** NE METTEZ PAS VOS DOIGTS OU DES OBJETS DANS L'EXTRACTEUR DE JUS S'IL FONCTIONNE. SI DE LA NOURRITURE SE COINCE DANS LA PRISE, UTILISEZ LE POUSSOIR FOURNI OU UN AUTRE MORCEAU DE FRUIT OU DE LÉGUME À POUSSER VERS LE BAS. SI CELA EST IMPOSSIBLE, ÉTEIGNEZ LE MOTEUR ET DÉMONTÉZ L'EXTRACTEUR DE JUS POUR ÉLIMINER LA NOURRITURE RESTANTE.
- 12.** NE L'UTILISEZ PAS À L'EXTÉRIEUR.
- 13.** NE PLACEZ PAS L'APPAREIL SUR OU PRÈS D'UN BRÛLEUR À GAZ OU ÉLECTRIQUE OU DANS UN FOUR CHAUFFÉ.
- 14.** N'UTILISEZ PAS L'APPAREIL AUTREMENT QUE POUR SON UTILISATION PRÉVUE.

CONSERVEZ CES INSTRUCTIONS

TABLE DES MATIÈRES

p.26 1. Recommandations de sécurité

p.27 2. Précautions d'utilisation

p.28 3. Guide interrupteur d'alimentation /

4. Précautions avant extraction de jus

p.30 5. Démontage

p.31 6. Assemblage et démontage des joints en silicone

p.32 7. Utilisation

p.33 8. En cas d'arrêt de la vis quand l'appareil est en marche

p.34 9. Démontage et nettoyage

p.35 10. Avant de demander une réparation

Avant de lire le mode d'emploi

1. Lisez les « Recommandations de sécurité » (p. 24 à

27) et utilisez l'appareil correctement.

2. Après avoir lu le mode d'emploi, conservez-le dans un endroit sûr pour pouvoir le consulter ultérieurement.

3. N'utilisez pas l'appareil à l'étranger si le courant et la tension électrique sont différents.

4. Toute amélioration de la qualité est sujette à changement sans préavis.



1. Recommandations de sécurité

01 Assurez-vous de lire les <Recommandations de sécurité>.

02 Lisez les <Recommandations de sécurité>.

03 Les recommandations sont classées comme suit.



Avertissement Toute violation des mises en garde peut entraîner des blessures sévères ou la mort.

- **Ne branchez ou ne débranchez pas le cordon d'alimentation avec les mains mouillées.**

- **N'utilisez pas un courant différent de celui indiqué sur la carte de garantie et dans les caractéristiques du produit. Cela pourrait provoquer un choc électrique, un incendie et/ou une altération des performances.** Le branchement à un voltage différent pourrait réduire la durée de vie du moteur ou causer une panne.

- **Insérez fermement la fiche du câble d'alimentation dans une prise électrique.**

- **Ne pliez pas, n'attachez pas, n'endommagez pas ou ne tirez pas le câble d'alimentation avec force. Ne placez aucun objet lourd sur le produit, ne le coincez pas dans un espace étroit, et ne le modifiez pas.** Si le câble d'alimentation est endommagé, il doit être remplacé par le fabricant, son agent de service ou des personnes de qualification similaire afin d'éviter tout danger.

- **Ne placez pas le produit sur ou près de sources de chaleur directe, telles que des cuisinières électriques ou à gaz, ou des fours. Cela pourrait provoquer une surchauffe, une déformation ou un incendie.**

- **Ne branchez pas plusieurs fiches sur une seule prise pour éviter tout risque d'incendie ou de choc électrique dû à une surcharge. Débranchez ou déconnectez les autres appareils lorsque vous utilisez cet appareil.**

- **Ne modifiez le produit dans aucune circonstance.** De même, ne tentez pas de démonter ou de réparer l'appareil vous-même

- **N'insérer aucun corps étranger, comme un doigt ou une épingle en fer, dans les fentes ou les trous présents sur l'appareil.** Cela peut provoquer un incendie, un choc électrique, une blessure et/ou une panne.

- **Si le produit doit être réparé ou si le câble d'alimentation ou l'un de ses composants est endommagé, cessez d'utiliser le produit et contactez immédiatement le service client de Hurom.**

- **N'utilisez pas d'accessoires provenant d'autres produits (récipients supplémentaires, couvercles, etc.) ou de composants provenant d'autres fabricants.** Cela pourrait entraîner des blessures, un dysfonctionnement ou des dommages.

- **Ne mouillez pas le produit et ne l'éclaboussez pas d'eau.** Assurez-vous que de l'eau ou qu'aucun corps étranger ne pénètre l'interrupteur du d'alimentation du produit.

- **Ne touchez pas l'interrupteur d'alimentation avec les mains mouillées.**

- **Par sécurité, assurez-vous que le produit est relié à la terre en permanence.** De même, ne le raccordez pas à un tuyau de gaz, à une conduite d'eau en plastique ou à une ligne téléphonique. Assurez-vous d'utiliser la prise de terre.

- **N'essayez pas de démonter l'ensemble de la cuve ou n'insérez aucun corps étranger comme un doigt ou une cuiller à l'entrée ou à la sortie du robinet en cours d'utilisation.**

- **Cet appareil ne doit pas être utilisé par des personnes (y compris les enfants) dont les capacités physiques, sensorielles ou mentales sont réduites, ou qui manquent d'expérience et de connaissances, à moins qu'elles ne soient supervisées ou n'aient reçu des instructions concernant l'utilisation des appareils par une personne responsable de leur sécurité.**

- **Il est recommandé de surveiller les enfants pour s'assurer qu'ils ne jouent pas avec l'appareil. Cet appareil pourrait blesser tomber en panne, si les enfants le heurtent ou le renversent accidentellement.** Toute personne présentant des déficiences physiques ou mentales, ou manquant d'expérience et de connaissances, ne doit pas l'utiliser sans supervision.

- **Gardez les animaux domestiques éloignés du produit. Un contact accidentel ou un renversement peut entraîner un dysfonctionnement, un choc électrique ou un incendie. Si un animal est proche de l'appareil en cours d'utilisation, évitez de le laisser sans surveillance.**

- **N'utilisez pas ce produit si vous portez ou tenez un objet magnétique, comme un bracelet magnétique, par exemple.** La présence d'un objet magnétique près de l'appareil pourrait causer une panne.

- **Éteignez l'appareil et débranchez-le avant de changer les accessoires ou d'approcher des parties mobiles en cours d'utilisation.**



Attention Toute violation des mises en garde peut entraîner des blessures sévères ou la mort.

- **N'utilisez pas le produit si le bloc principal ou la cuve du produit ne sont pas correctement connectés.**

- **En cas de fuite de gaz, etc. ne touchez pas au cordon d'alimentation. Ouvrez plutôt une fenêtre et ventilez soigneusement la zone.**

- **En cas d'arrêt de la rotation de la vis pendant le fonctionnement, maintenez l'interrupteur enfoncé sur la position [REV] pendant 3 à 5 secondes afin d'activer le fonctionnement en sens inverse. Après l'arrêt complet de la rotation en sens inverse, remettez l'interrupteur sur la position [ON].** Un arrêt persistant du produit en cours de fonctionnement risque de provoquer une surchauffe du moteur, d'endommager des pièces et d'altérer son fonctionnement. Si le problème persiste, arrêtez immédiatement l'appareil et contactez le Centre de service client

de HUROM.

● **Ne déplacez pas le bloc principal de l'appareil, ne démontez ou ne montez pas l'ensemble de la cuve ou les pièces de celle-ci en cours d'utilisation.** Assurez-vous d'interrompre toute utilisation et débrancher le cordon d'alimentation au préalable.

● **Lors de l'utilisation du produit, assurez-vous qu'une cravate, un collier, une écharpe, etc. ne se coince pas dans l'orifice d'entrée.**

● **Placez le produit sur une surface plane et stable afin de l'utiliser.**

● **Placez les ingrédients dans l'entrée uniquement avec le poussoir fourni (baguettes, cuillère, objet dur, etc.).** Sinon, cela pourrait endommager les pièces ou causer des blessures et/ou des pannes.

● **N'utilisez pas l'appareil sans interruption pendant plus de 30 minutes à chaque utilisation.** Cela pourrait causer une surchauffe et une panne. Afin de l'utiliser à nouveau, arrêtez complètement le produit pendant au moins 5 minutes.

● **N'exercez pas de choc excessif sur le produit et ne le faites pas tomber.**

● **Si le produit émet des bruits inhabituels, une chaleur excessive ou de la fumée, arrêtez de l'utiliser immédiatement et contactez le Centre de service client.** L'odeur dégagée par un produit lors de sa première utilisation disparaîtra naturellement au fil du temps.

● **Débranchez la fiche du cordon d'alimentation de la prise lorsque le produit n'est pas utilisé.** De même, lorsque vous débranchez le cordon d'alimentation, assurez-vous de bien le saisir afin de le tirer.

● **N'utilisez pas de détergents fortement acides ou alcalins, ni d'alcool, d'essence, d'acétone ou autres nettoyants agressifs pour nettoyer le produit.** Ces substances peuvent détériorer les matériaux et provoquer un dysfonctionnement.

● **Les bords et les lames des composants peuvent être tranchants. Évitez de vous y blesser les mains pendant le nettoyage.**

● **Compatible lave-vaisselle (Ne nettoyez pas le produit à une température égale ou supérieure à 85 °C)** Ne le mettez pas au sèche-vaisselle, au micro-ondes, etc. car cela pourrait causer une panne et/ou une déformation des pièces.

● **Le produit pèse environ 6,1 kg. Lorsque vous déplacez le produit, assurez-vous de tenir fermement le bloc principal à l'aide de vos deux mains.** Si vous le déplacez en ne tenant que la cuve ou les côtés du bloc principal de l'appareil, ce dernier pourrait tomber et causer une blessure physique ou une panne.

● **Cet appareil est destiné à une utilisation ménagère et à des applications similaires telles que :**

- les cuisines du personnel dans les magasins, bureaux et autres environnements de travail

- les fermes

- par les clients dans les hôtels, motels et autres environnements de type résidentiel

- les établissements de type chambres d'hôtes

● **N'utilisez pas cet appareil ménager à des fins commerciales.**

L'extraction excessive d'une quantité importante d'ingrédients peut endommager les pièces. Si vous souhaitez utiliser cet appareil à des fins commerciales, veuillez contacter le Centre de service client quant à la méthode à respecter.



2. Précautions d'utilisation

● **Assurez-vous de bien comprendre comment préparer les ingrédients et de les préparer correctement avant de les insérer dans l'appareil.**

- Des ingrédients mal préparés pourraient entraver le processus d'extraction et/ou endommager l'appareil.

● **Ingrédients nécessitant une attention particulière**

- Lors de l'utilisation uniquement d'ingrédients bouillis tels que des pommes de terre ou des patates douces bouillies, ou d'ingrédients à chair tendre tels que des bananes, des kiwis mûrs ou des tomates, le jus peut s'accumuler à l'intérieur du récepteur et ne pas être extrait correctement. N'insérez qu'une petite quantité de ces ingrédients ou mélangez-les à d'autres ingrédients.

- Lorsque vous utilisez des noix, des cacahuètes, des amandes, des graines de tournesol, des pignons de pin, des haricots, etc. n'en utilisez qu'une petite quantité ou ajoutez-les avec d'autres ingrédients après les avoir trempés dans l'eau.

● **Ne mettez pas les ingrédients suivants, car ils pourraient provoquer un dysfonctionnement ou endommager le produit.**

- N'utilisez pas d'ingrédients qui ne peuvent être pressés tels que des graines des sésames, des grains de café, du poivre de Chine, des écorces d'arbre ou des aiguilles de pin. N'utilisez pas de poisson d'eau vaseuse, d'anguille, de crevettes, d'escargots, de poule, etc.

- N'utilisez pas de fruits imbibés d'alcool, de miel ou de sucre (raisin, framboises, mûres, etc) ou d'enzymes (salicorne, enzymes de pin, etc.).

- N'utilisez pas d'ingrédients difficiles à presser dû à certaines caractéristiques tels que le chafef argenté, l'aloé, le cactus, le coing, l'igname, la racine de kudzu, le sucre de canne, les glands ou les pissenlits

- Ne mettez pas de glace, de liquides chauds ou d'aliments chauds dans le produit.

- Mettre des poudres fines, telles que de l'herbe d'orge ou de la poudre de protéines, directement dans la centrifugeuse peut provoquer un encrassement du filtre et une surcharge du moteur. Mélangez les poudres fines au jus une fois l'extraction terminée.

● **Il est recommandé de consommer le jus extrait des légumes immédiatement, si possible, et de ne pas le réfrigérer sur une période importante.**

● **N'utilisez pas ce produit à d'autres fins que l'extraction de jus, telles que le hachage, le broyage de céréales ou l'extraction d'huile, car cela pourrait endommager les composants.**

● **N'extrayez pas de nouveau le jus d'une pulpe qui a déjà été pressée.**

● **Ne faites pas fonctionner le produit à vide avant de presser vos ingrédients.**

● **N'insérez pas d'ingrédients dans la trémie au-delà de la limite indiquée.**

● **N'utilisez pas l'appareil sans interruption pendant plus de 30 minutes.**

- Cela pourrait causer une surchauffe et une panne. Cependant, lorsque vous utilisez l'appareil de façon continue, faites une pause de plus de 5 minutes avant de l'utiliser à nouveau.

● **Ne touchez pas l'interrupteur de l'alimentation avec les mains mouillées.**

- Cela peut provoquer un choc électrique, un court-circuit et/ou un incendie. Ne versez pas de substance étrangère sur ou près de l'interrupteur d'alimentation.

● **Utilisez le produit lorsque le couvercle à jus est ouvert.**

- Le jus peut couler vers l'arrière, à l'intérieur de la trémie, si le couvercle est ouvert lors de l'extraction.

● **N'utilisez pas le produit si la partie supérieure du bloc principal de l'appareil présente du jus ou de l'eau.**

Remarque

• Si l'appareil est en fonctionnement, éteignez et débranchez-le, et démontez le tambour avant de retirer le contenu en toute sécurité.

• Si l'extracteur de jus est en marche, éteignez toujours l'appareil et débranchez le cordon d'alimentation avant de déplacer l'unité principale ou de démonter le tambour.

• N'insérez jamais vos mains ou des outils tels que des cuillères ou des baguettes dans la goulotte d'alimentation ou les sorties pendant le fonctionnement de l'extracteur de jus (y compris en marche arrière). Cela pourrait endommager les composants ou vous blesser.

1. Les ingrédients passés, qui ont été stockés longtemps au réfrigérateur, ou les fruits congelés, peuvent ne produire que peu de jus, voire pas du tout.

2. Si le produit n'est pas nettoyé directement après utilisation, la pulpe pourrait sécher, ce qui complique le démontage et le nettoyage et peut également causer une altération des performances. Donc, si possible, nettoyez le produit immédiatement après utilisation.

3. Ne jetez pas le produit avec les déchets ménagers. Éliminez-le séparément conformément aux réglementations locales. Une élimination inappropriée peut nuire à l'environnement et à la santé humaine.

※ Avant d'utiliser le presse-agrumes pour la première fois, lavez toutes les pièces amovibles avec un détergent doux et essuyez l'unité principale avec un chiffon humide.

※ Si vous avez des allergies, assurez-vous de préparer des ingrédients qui vous correspondent.

※ Pour la méthode d'utilisation ou les remarques concernant l'utilisation de l'appareil pour chaque ingrédient, veuillez consulter le livre de recettes.

※ Coupez les ingrédients à une dimension qui vous permettent de les insérer dans la trémie. Si vous souhaitez presser un grand volume ou effectuer une extraction rapide, coupez les ingrédients en plus petits morceaux avant de les insérer. Pour environ 1 kg, répétez les étapes de la rubrique « démontage et nettoyage après extraction de jus ».

※ N'insérez pas d'ingrédients dans la trémie au-delà de la limite indiquée.

※ Lors de l'utilisation uniquement d'ingrédients bouillis ou à chair tendre, le jus peut s'accumuler à l'intérieur du récepteur et ne pas être extrait correctement. N'insérez qu'une petite quantité de ces ingrédients ou mélangez-les à d'autres ingrédients.

※ Lorsque vous pressez des fruits ou des légumes particulièrement fibreux, le jus peut être plus épais.

※ N'y mettez pas d'ingrédients qui ne peuvent pas être pressés (voir page 27), car ils pourraient provoquer un dysfonctionnement ou endommager le produit.

※ Référez-vous aux instructions de la section <Précautions d'utilisation> (p. 27).

Appuyez sur l'interrupteur pour faire fonctionner l'appareil.

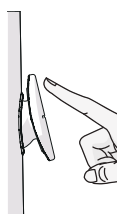
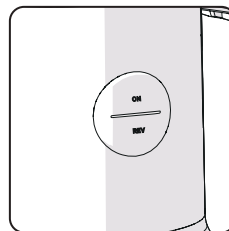

[ON] : Fonctionnement : lance l'extraction de jus

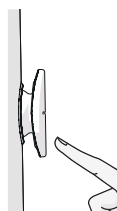

[●] : Arrêt : arrête le fonctionnement de l'appareil

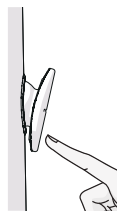

[REV] : Rotation inverse : à utiliser en cas d'arrêt dû à une surcharge d'ingrédient
 ※ Fonctionne uniquement lorsque l'interrupteur est maintenu enfoncé sur la position [REV], et s'arrête lorsque l'interrupteur est relâché.

4-1. Préparation des ingrédients

- Hurom peut presser même les écorces et les pépins afin de conserver davantage de nutriments.
- Vous pouvez profiter d'un jus plus sain avec divers fruits et légumes.

Fruits dont les pépins doivent être retirés

Pommes, Avocats.

Lavez-les à l'eau courante, puis retirez leurs pépins.

Mangues, Pêches, Cerises, Prunes, Abricots.

Retirez les grosses graines dures avant de préparer le jus. Pour les mangues, épluchez-les et retirez d'abord le pépin.

Agrumes

Citrons, Oranges, Pamplemousses, Citrons verts, Mandarines, Mandarines vertes.

Lavez l'écorce à l'eau courante et retirez la membrane blanche ou pressez-la avec la pulpe selon votre préférence.

Fruits/légumes qui doivent être pelés

Pommes de terre, Oignons, Ananas, Grenades, Melons, Fruits du dragon.

Lavez-les à l'eau courante et retirez soigneusement la peau. Le cœur de l'ananas peut être pressé si vous le souhaitez.

Fruits/légumes dont la tige doit être retirée

Raisins.

Retirez les baies de la tige et lavez-les à l'eau courante.

Tomates, Tomates cerises,

Baies (c'est-à-dire fraises et myrtilles), Poivrons, Piments jalapeños.

Retirez la tige et lavez-les à l'eau courante.

Légumes qui doivent être lavés

Carottes, Betteraves, Radis, Brocolis.

Retirez la saleté restante à la surface et lavez-les à l'eau courante.

Herbes et légumes à feuilles

Aneth, Menthe, Basilic, Cerfeuil, Chou frisé, Persil.

Agitez-les plusieurs fois tout en les lavant à l'eau courante, puis séchez-les naturellement ou éliminez l'humidité avec une serviette sèche, selon votre préférence.

Légumes riches en fibres

Céleris, Citronnelle, Rhubarbe, Choux, Gingembre.

Lavez-les à l'eau courante et nettoyez toute saleté ou impureté restante. Le cœur du chou peut être pressé si vous le souhaitez. Coupez les légumes riches en fibres en petits morceaux.

Noix

Amandes, Noix, Noix de cajou, Cacahuètes (grillées).

Faites-les tremper dans de l'eau tiède pendant environ 10 minutes avant de les presser.

Fruits congelés

Préparez les fruits suivant le guide, coupez-les en morceaux de deux à quatre centimètres et congelez-les.

※ Placez les fruits entiers dans la trémie de la centrifugeuse ou coupez-les en morceaux pour les presser.

Comment utiliser chaque filtre

Filtre fin

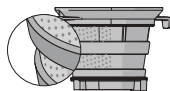

Pour extraire le jus de légumes et de fruits

Filtre grossier

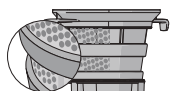

Un filtre grossier a de larges ouvertures et est principalement utilisé pour obtenir un jus épais contenant de la chair. Il est idéal avec les bananes, fraises et autres ingrédients dont la chair est tendre ou qui produisent un jus épais. Il est utile pour préparer un smoothie, un café latte ou une soupe.

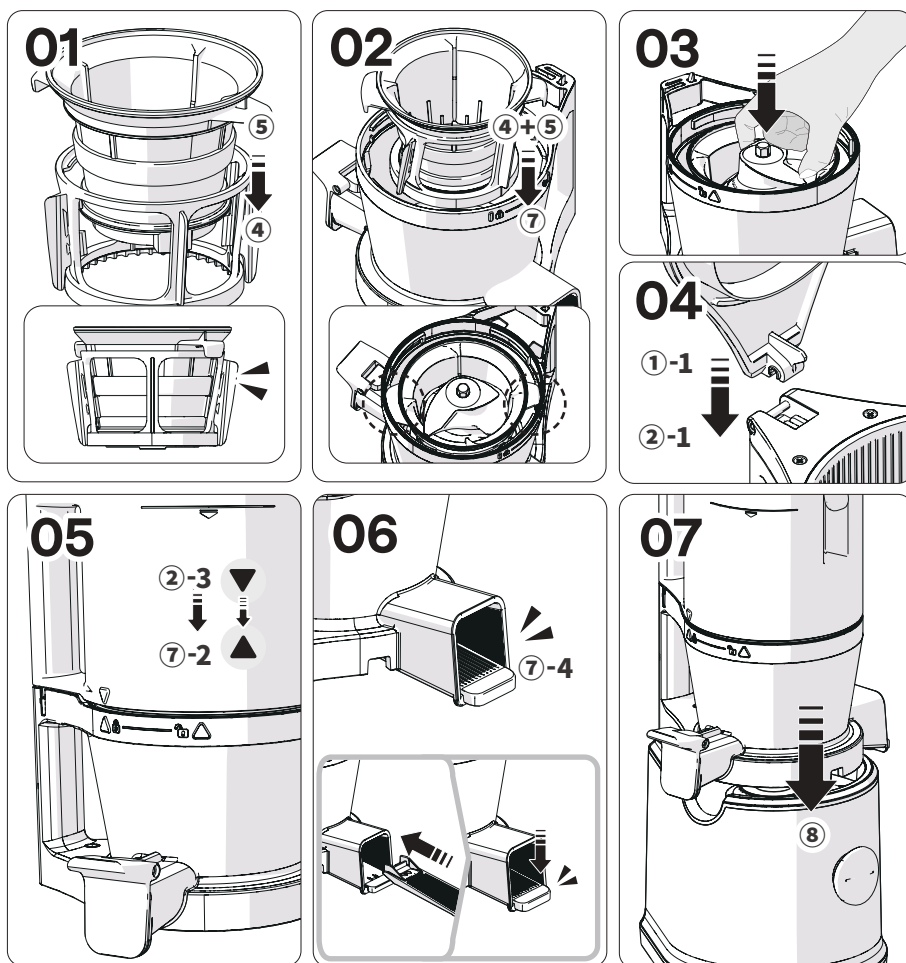

- 01** Assemblez le filtre fin (5) et la brosse rotative (4) comme illustré. Enfoncez les accessoires jusqu'au bout.
- 02** Alignez le filtre fin et la brosse rotative (7), assemblez-les face à la rainure du récepteur comme illustré.
- 03** Insérez la vis sur l'assemblage du récepteur. Enfoncez-la jusqu'à rencontrer une résistance.
- 04** Procédez à l'assemblage avec le couvercle de la trémie (1-1) en position verticale dans la trémie (2-1).
- 05** Alignez le repère (▼) sur la trémie avec le repère (▲) sur le tambour, assemblez-les, puis tournez dans le sens horaire jusqu'à la position (▲).
- 06** Insérez complètement le support de joint d'extraction dans la sortie de pulpe à l'intérieur du tambour et appuyez fermement pour l'assembler.
- 07** Placez l'assemblage du récepteur sur le bloc principal de l'appareil (8).
Assemblez le récepteur et raccordez-le au bloc principal de l'appareil.

※ Les joints en silicone sont des pièces qu'il est recommandé de remplacer tous les 6 à 12 mois. Vous pouvez les acheter auprès du Centre de service client.

(L'extracteur de jus peut fuir si le produit n'est pas assemblé correctement.)

Joint d'extraction

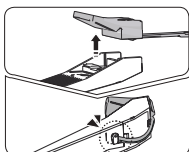

- 01** Démontage : Tenez le joint et soulevez-le délicatement.
- 02** Remontage : Après nettoyage, accrochez la partie saillante du joint et appuyez pour l'insérer.

Joint de la trémie

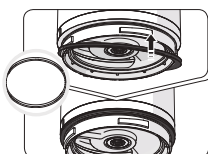

- 01** Assemblez le joint comme indiqué sur la figure.

Joint du bouchon de jus

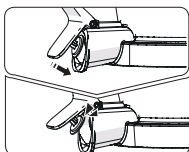

- 01** Démontage : Tenez le joint et soulevez-le délicatement.
- 02** Remontage : Après nettoyage, accrochez d'abord un côté du joint, puis accrochez le reste.

Joint de la cuve

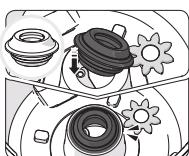

- 01** Saisissez un côté du joint et tirez vers vous afin de le retirer.
- 02** Après nettoyage, vérifiez le haut et le bas du joint et insérez-le comme si l'un de ses côtés était un crochet.
- 03** Appuyez fermement sur le reste du joint sans faire de pli.

Joint de la brosse rotative

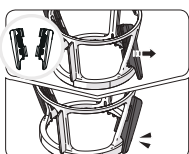

- 01** Après avoir nettoyé la brosse en silicone, tirez-la de l'intérieur vers l'extérieur pour l'assembler comme illustré.
- 02** Saisissez les lames extérieures de la brosse en silicone par le haut et par le bas afin de pouvoir tirer dessus suffisamment fort.

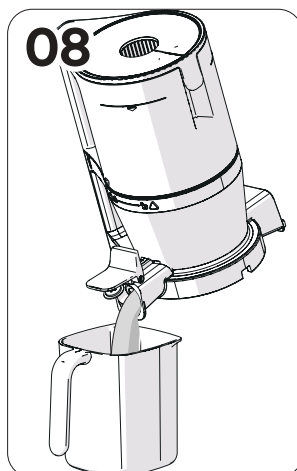
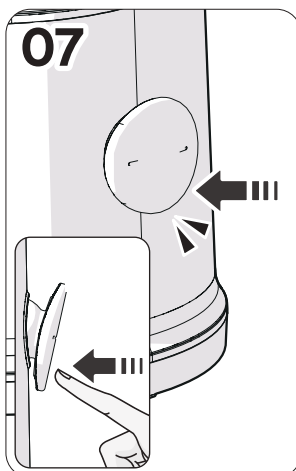
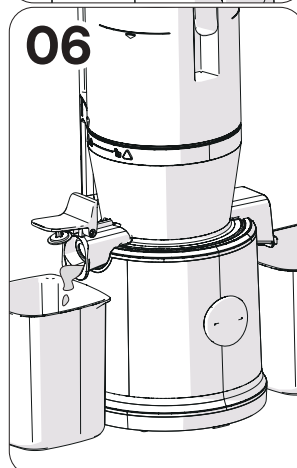
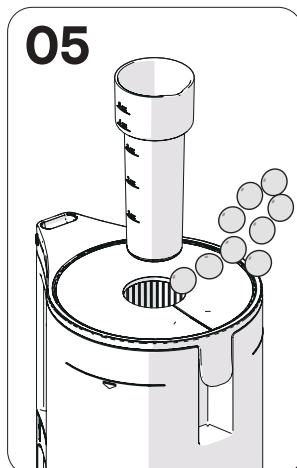
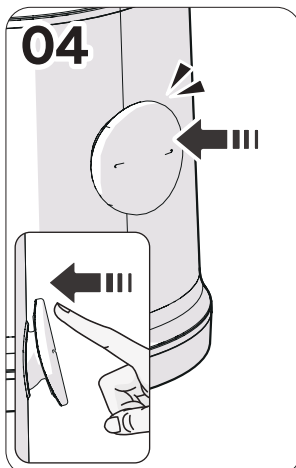
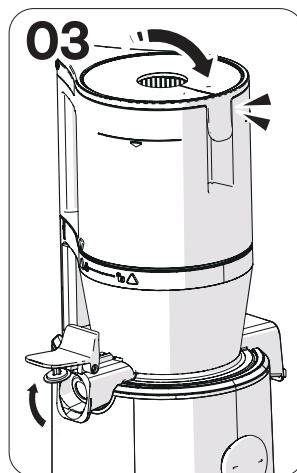
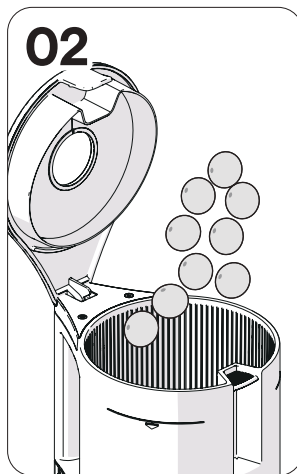
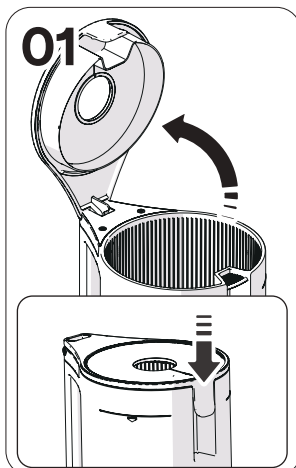

01 Ouvrez le couvercle de la trémie.

- 1 Appuyez sur le levier du couvercle de la trémie pour l'ouvrir. Une surcharge de l'appareil risquerait de l'endommager.

02 Ajoutez les ingrédients sans dépasser la limite indiquée sur la trémie.

- 1 Mélangez les ingrédients les plus tendres avec d'autres ingrédients.

03 Fermez le couvercle de la trémie et maintenez le bouchon de sortie du jus fermé.

- 1 Mettez un récipient en place avant d'enfoncer le bouton d'extraction sur la position [ON].
- 2 La fermeture du bouchon de sortie du jus risquerait de provoquer une inversion du débit de jus dans la trémie. Si le jus ne coule pas même après avoir ouvert le bouchon de sortie du jus, ouvrez le couvercle de la trémie et retirez le contenu.

04 Appuyez sur la position [ON] de l'interrupteur pour faire fonctionner l'appareil.

- 1 Un « clic » audible signale le verrouillage du récepteur et du moteur avec la mise en route du produit.

05 Pour ajouter de nouveaux ingrédients en cours d'utilisation, faites-les passer par l'entrée supplémentaire ou ouvrez le couvercle de la trémie.

- 1 L'appareil s'arrête de fonctionner lorsque le couvercle de la trémie est ouvert.
- 2 N'utilisez rien d'autre que le poussoir prévu à cet effet.
- 3 Si les ingrédients tournent dans la trémie sans pouvoir être moulus, utilisez le poussoir pour enfoncer les ingrédients.

06 Laissez l'appareil fonctionner pendant environ une minute après que tous les ingrédients sont descendus dans la trémie.

- 1 Les ingrédients sont pressés lentement, il faut donc un peu de temps avant que le jus des derniers ingrédients soit extrait.
- 2 Extraire le reste de pulpe en faisant fonctionner l'appareil après l'extraction du jus facilite le retrait de la trémie et le nettoyage des pièces.

07 Une fois le jus et la pulpe extraits, arrêtez l'appareil en appuyant sur l'interrupteur.

- 1 L'appareil s'arrêtera 3 secondes après que vous ayez appuyé sur l'interrupteur.

08 Versez tout le jus restant en penchant le récepteur vers l'avant.

- 1 Pour un jus concentré épais à base de tomates, etc., il peut encore rester du jus à l'intérieur du récepteur.

01

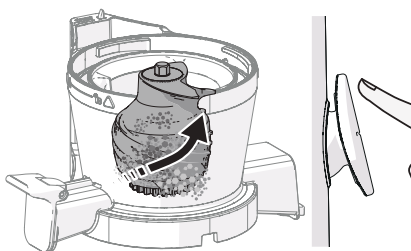

02

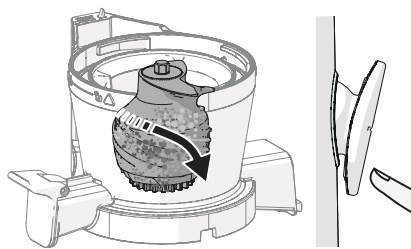

01 Répétez 2 à 3 fois le processus qui consiste à enfoncer l'interrupteur en position [REV] pendant 3 à 5 secondes avant de le relâcher. Cette fonction de rotation inversée [REV] permet de faire remonter les ingrédients. Elle ne fonctionne que si l'interrupteur est enfoncé en position [REV], et la rotation s'arrête dès que l'interrupteur est relâché.

02 Une fois la vis complètement arrêtée après la rotation inversée, remettez l'interrupteur sur la position [ON] pour relancer l'extraction de jus. Attendez d'abord que la vis soit complètement arrêtée avant de basculer l'interrupteur de la position d'extraction [ON] à la position de rotation inverse [REV] et inversement.

Remarque

Si l'appareil ne fonctionne pas même suite à l'opération décrite ci-dessus, débranchez le cordon d'alimentation de la prise, démontez le récepteur et lavez-le avant de l'utiliser de nouveau. Le moteur continue de tourner après l'arrêt de la machine avant de ralentir et de s'arrêter complètement.

34 9. Démontage et nettoyage

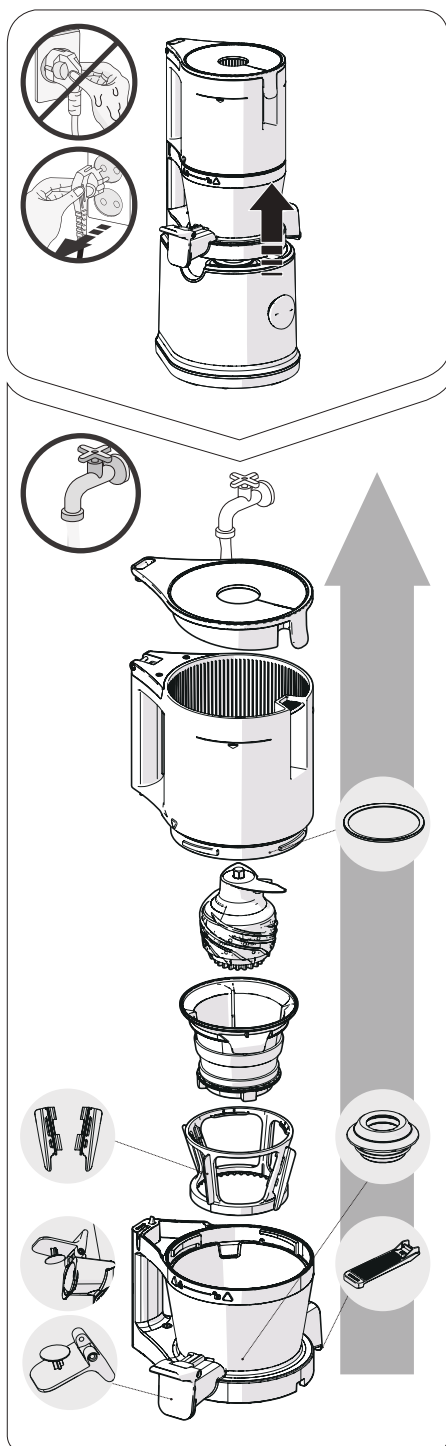

※ Une fois l'appareil complètement arrêté, débranchez le cordon d'alimentation de la prise avec des mains sèches. Même une fois le produit arrêté, le moteur continuera de fonctionner lentement. Attendez environ 3 secondes avant de retirer la cuve.

01 Retirez l'ensemble de la cuve du bloc principal de l'appareil. Faites tourner la trémie afin de l'ouvrir puis retirez successivement chacune des pièces afin de les désassembler.

02 Nettoyez les pièces à l'eau claire avec une brosse.

03 Ouvrez le couvercle d'éjection et le bouchon de sortie du jus afin de nettoyer la cuve.

04 Nettoyez le bloc principal de l'appareil à l'aide d'un chiffon humide ou d'un chiffon doux.

05 Retirez les joints en silicone et nettoyez-les après utilisation.

- Des résidus peuvent rester coincés.
(Joint de la trémie, joint du bouchon de sortie du jus, joint d'extraction, joint de la cuve, Brosse en silicone)

06 Vous pouvez stériliser les pièces en les trempant dans du bicarbonate de soude, de l'acide citrique ou du vinaigre dilué dans de l'eau chaude.

※ Si vous ne nettoyez pas le produit immédiatement après utilisation, cela pourrait engendrer la corrosion ou la coloration des pièces en acier inoxydable à cause du sel ou de la pulpe des ingrédients. De même, des contaminants pourraient sécher et se coincer à l'intérieur, ce qui complique le démontage et le nettoyage des pièces et réduire les performances de l'appareil. Assurez-vous de le nettoyer et de le laisser sécher à l'air immédiatement après utilisation puis de l'entreposer dans un endroit propre. Pour un stockage long, utilisez une brosse pour nettoyer l'appareil. Ne nettoyez pas les pièces à l'eau trop chaude ou bouillante et n'utilisez pas d'éponge de nettoyage, d'éponge en acier ou autres outils abrasifs ou coupants. Ne les lavez pas au lave-vaisselle et ne les placez dans un sèche-vaisselle. Les bords et les lames des composants peuvent être tranchants. Évitez de vous y blesser les mains pendant le nettoyage.

10. Avant de demander une réparation

Veillez vérifier les points suivants avant de demander une réparation. Si vous avez besoin d'une assistance après-vente ou avez des questions concernant l'utilisation de ce produit, veuillez contacter notre Centre de service clients au <http://www.globalhurom.com>. Lorsque vous souhaitez obtenir une assistance ou des pièces auprès du service après-vente, veuillez vérifier le nom du modèle, ainsi que le numéro de série du fabricant ou le numéro figurant sous le code-barres.

35

Français

<p>01. Un « clic » audible se produit lorsque le produit commence à fonctionner.</p>	<p>Il s'agit du son produit par l'engagement du moteur et de la vis. Il ne s'agit pas d'un signe de dysfonctionnement.</p>
<p>02. Il ne fonctionne pas uniquement avec le bloc principal de l'appareil.</p>	<p>Vérifiez si l'ensemble de la cuve et le bloc principal de l'appareil sont correctement assemblés. Assurez-vous de couper l'alimentation lorsque vous monter ou démonter le produit.</p>
<p>03. Assemblez-le de façon à ce qu'il soit aligné au repère de sécurité.</p>	<p>Vérifiez que l'appareil a été assemblé selon le repère. Assurez-vous de couper l'alimentation lorsque vous monter ou démonter le produit.</p>
<p>04. L'appareil ne fonctionne pas.</p>	<p>Vérifiez que le cordon d'alimentation est correctement branché. L'appareil peut ne pas fonctionner après une période de temps important (30 minutes ou plus). Il fonctionnera normalement une fois que la température du bloc principal de l'appareil (moteur) aura descendu. Vérifiez que la trémie est correctement assemblée. Si la trémie n'est pas assemblée correctement, l'appareil ne fonctionnera pas. Il ne fonctionnera que lorsque le symbole de verrouillage de la cuve et que le repère d'assemblage de la trémie sont face à face. Vérifiez si l'appareil a été assemblé conformément aux instructions du guide d'assemblage. Référez-vous à la page du guide d'assemblage (p. 30).</p>
<p>05. L'appareil s'arrête au cours d'une utilisation normale.</p>	<p>Un trop grand nombre d'ingrédients ou des ingrédients particulièrement épais ont-ils été insérés ? Référez-vous à la page 33 de ce mode d'emploi afin d'activer la rotation inverse. Par sécurité, un minuteur, qui s'arrête automatiquement au bout de 5 minutes, se met en route. Appuyez à nouveau sur l'interrupteur d'alimentation afin de commencer à utiliser le produit.</p>
<p>06. L'appareil présente des fissures causées par une Multi-vis ou au-dessus de la Multi-vis.</p>	<p>Lors du moulage, des repères incurvés sont réalisés sur les côtés et sur le dessus de la Multi-vis en plus des marques droites. Ces marques sont normales et n'affectent en aucun cas l'utilisation de l'appareil.</p>
<p>07. Le jus coule par le robinet de sortie immédiatement après l'insertion des ingrédients.</p>	<p>Selon les ingrédients utilisés, une petite quantité de jus peut couler par le robinet de sortie. Il ne s'agit pas d'un défaut de l'appareil mais plutôt d'un phénomène dû aux caractéristiques des ingrédients. L'écoulement s'arrêtera lorsque le produit commencera à fonctionner. Si l'écoulement se poursuit, contactez le Centre de service client.</p>
<p>08. Le jus s'écoule vers l'arrière de la trémie.</p>	<p>Avez-vous utilisé l'appareil avec le couvercle fermé ? Lorsque le bouchon de sortie du jus est fermé, il est possible que le jus s'écoule vers l'arrière de la trémie. Si le jus ne coule pas même une fois le bouchon de sortie du jus ouvert, ouvrez le couvercle de la trémie et videz-en le contenu.</p>
<p>09. Le jus s'écoule entre la trémie et la cuve ou entre la cuve et le bloc principal de l'appareil.</p>	<p>Le joint de la trémie ou de la chambre sont-ils assemblés correctement ? Le jus peut fuir si le joint de la trémie ou de la cuve ont été assemblés à l'envers ou de façon incomplète. Vérifiez que le joint est correctement installé.</p>
<p>10. La trémie ne s'ouvre pas.</p>	<p>Une quantité excessive de pulpe pourrait être coincée à l'intérieur. Faites fonctionner l'appareil afin de vider la pulpe ou répéter le processus d'activation de la rotation inverse pendant environ 10 secondes puis 2 ou 3 fois. La trémie s'ouvrira alors sans aucun problème. Une substance étrangère ou un objet dur (tels que des pépins, comme ceux du kaki) ont-ils été introduits dans l'appareil ? Si une substance étrangère ou qu'un objet dur a été introduit, des pièces pourraient être endommagées plus sérieusement si vous effectuez une rotation inverse. Contactez plutôt le Centre de service client et effectuez une demande de service après-vente.</p>
<p>11. Le récepteur vibre (pendant l'extraction).</p>	<p>De légères vibrations peuvent se produire en raison de la force cinétique du moteur à l'intérieur du bloc principal. Un mouvement léger mais notable se produit en fonction des caractéristiques des ingrédients (et notamment de leur dureté). Ce phénomène courant se produit avec la rotation de la vis, et n'est pas à considérer comme un signe de dysfonctionnement. Les vibrations peuvent sembler plus importantes lors de l'extraction de jus d'ingrédients plus durs que tendres (tels que des carottes, pommes de terre, radis blancs, betteraves, etc.)</p>
<p>12. Le couvercle de vidange est fermé mais la pulpe s'écoule.</p>	<p>Même si le levier est fermé, la pulpe s'écoulera naturellement. Selon les ingrédients utilisés, vous pourrez constater une différence de la quantité et de la vitesse d'écoulement.</p>
<p>13. Un bruit inhabituel se fait entendre en cours d'utilisation.</p>	<p>Il s'agit d'un bruit naturel produit lorsque les ingrédients sont broyés. Si les ingrédients sont durs ou résistants, comme les pommes, les carottes, le chou, le céleri, la betterave, etc. l'extraction peut être plus bruyante que lorsque vous broyez des ingrédients plus mous.</p>