

Guide d'installation et d'utilisation du filtre à osmose inverse à flux direct CROSS 90

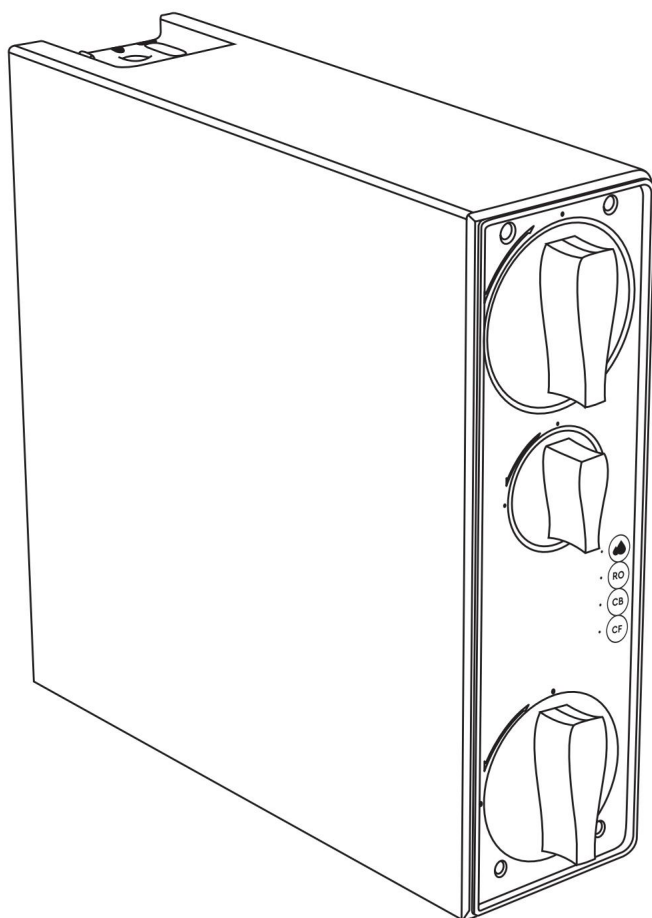

CONTENU

1. Objectif du produit	3
2. Spécifications et composants	4
2.1 Spécifications et exigences	4
2.2 Qualité de l'eau 2.2.1	5
2.2.1 Exigences relatives à la qualité de l'eau d'approvisionnement	5
2.2.2 Qualité de l'eau après filtration	5
2.3 Composants du filtre à osmose inverse	6
2.4 Indicateurs de filtre à osmose inverse	7
3. Installation du filtre	7
3.1 Avant de commencer l'installation	7
3.2 Schéma de connexion	8
3.3 Procédure d'installation	8
3.4 Première utilisation	13
4. Étapes après l'installation	13
5. Utilisation	14
5.1 Pièces du filtre et leurs fréquences de remplacement recommandées	14
5.2 Procédure de remplacement des cartouches	14
5.3 Affichage de la durée de vie du filtre	15
5.4 Affichage de la qualité de l'eau	16
5.5 Modes de fonctionnement du système	16
5.6 Fonctionnalités SMART	17
6. Désinfection du filtre à osmose inverse	18
7. Dépannage	20
8. Dossier d'entretien	21
9. Sécurité environnementale et sanitaire	22
10. Achats	22
11. Transport et stockage	23
12. Garantie	23

CHER CLIENT!

Merci d'avoir choisi nos produits.

Nous souhaitons que vous et votre famille puissiez profiter d'une eau potable propre. Avec le filtre Ecosoft, vous n'aurez plus besoin d'utiliser de grandes bouteilles. Vous aurez toujours à portée de main de l'eau de source pure pour boire, cuisiner et préparer des boissons. Veuillez lire ce manuel d'instructions et vérifier la validité de la carte de garantie avant d'utiliser le système.

1. OBJECTIF DU PRODUIT

L'osmose inverse est de loin la technologie de purification de l'eau la plus avancée utilisée aujourd'hui. Une structure de membrane semi-perméable spéciale similaire dans ses propriétés à la membrane d'une cellule vivante est capable de purifier l'eau potable de pratiquement toutes les impuretés nocives (voir la figure 1). La membrane peut être conçue comme ayant de minuscules pores, 200 fois plus petits que les virus et 4000 fois plus petits que les bactéries. Les filtres à eau domestiques avec membranes d'osmose inverse exploitent la

Principe du métabolisme du corps au niveau cellulaire. Seules les molécules d'une certaine taille peuvent pénétrer la membrane cellulaire.

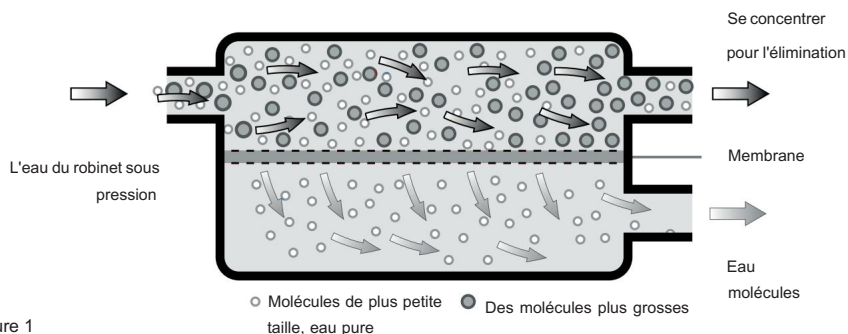

Le filtre à osmose inverse à flux direct CROSS 90 est une unité de filtration à quatre étages en trois étapes avec trois cartouches fonctionnant comme suit (voir la section (2.3) pour les numéros de référence). Le support de filtre est connecté à l'alimentation en eau froide avec un adaptateur d'eau d'alimentation (4). Le tube blanc (3/8") transporte l'eau de la vanne d'alimentation à travers le pressostat basse pression et l'électrovanne d'entrée jusqu'à la cartouche filtrante CF. L'eau entrante passe ensuite à travers la cartouche de préfiltration (7). La cartouche de préfiltration est une cartouche complexe avec (2) étages à l'intérieur. Elle est conçue pour éliminer les solides (tels que la rouille, le sable, le limon, etc.), le chlore résiduel et les organochlorés de l'eau. Après avoir subi des étapes de prétraitement dans le préfiltre, l'eau entre dans la troisième étape (et la plus importante) : la membrane d'osmose inverse (7) contenue dans une cartouche RO. L'une des deux sorties fournit de l'eau purifiée (permeat) et l'autre évacue l'eau avec les impuretés rejetées (concentré). La membrane purifie l'eau au niveau moléculaire en faisant passer à travers ses pores uniquement les molécules d'eau et les molécules d'oxygène dissous.

1. OBJECTIF DU PRODUIT

À l'intérieur de la membrane, l'eau est séparée en deux flux : le concentré, qui est évacué dans le drain, et le perméat, qui entre dans l'étape suivante – le post-filtre (7).

Après l'ouverture de la vanne d'eau purifiée (3), la pression dans le système chute et l'interrupteur haute pression est activé, ouvrant la vanne d'admission et démarrant la pompe, reprenant automatiquement le débit d'eau à travers la cartouche de prétraitement vers la membrane. Après l'ouverture de la vanne d'eau purifiée (3), la pression dans le système chute et l'interrupteur haute pression est activé, ouvrant la vanne d'admission et démarrant la pompe, reprenant automatiquement le débit d'eau à travers la cartouche de prétraitement vers la membrane. L'eau purifiée après la membrane entre dans la quatrième étape de purification — le post-filtre à charbon CB, conçu pour la purification finale de l'eau.

L'eau purifiée après la membrane entre dans la quatrième étape de purification — le post-filtre au charbon CB, conçu pour la purification finale de l'eau. Il contient du charbon actif extrudé. Ce filtre améliore le goût et l'odeur de l'eau purifiée. Ce filtre est à flux direct, donc aucun réservoir de stockage d'eau n'est nécessaire. Avec une capacité de 600 GPD (90 l/h), il ne faut que 8 secondes pour remplir un verre de 200 ml.

2. CARACTÉRISTIQUES ET COMPOSANTS

2.1 SPÉCIFICATIONS ET EXIGENCES

N°	Paramètre	Valeur
1	Pression principale, bar	2-5*
2	Température de l'eau d'alimentation, °C	+5...+30**
3	Capacité de débit, l/min	1,5
4	Puissance électrique nominale	230 V, 50 Hz
5	Poids du système, kg	11
6	Température ambiante, °C	+5...+40
7	Raccordement à l'alimentation en eau	Filetage 1/2"
8	Dimensions du filtre, H × L × P, mm	435 x 140 x 458

* Si la pression de l'eau d'alimentation est inférieure à la valeur requise, achetez un modèle à pompe ou équipez votre filtre existant d'une pompe de surpression. Si la pression dans le système d'eau est supérieure à la limite, il est nécessaire d'installer un régulateur de pression sur la conduite principale. Si la pression dans la vessie du réservoir est en dehors de cette plage, il est nécessaire de pomper ou de relâcher la pression jusqu'à ce qu'elle soit conforme à l'exigence.

** Si la température de l'eau d'alimentation est comprise entre +20 et +30 °C, le rejet d'impuretés diminuera et la capacité du système augmentera, ce qui entraînera une augmentation du TDS. Il n'est pas recommandé d'utiliser le produit avec une température d'eau d'alimentation supérieure à +30 °C.

2. CARACTÉRISTIQUES ET COMPOSANTS

2.2 QUALITÉ DE L'EAU

2.2.1 EXIGENCES DE QUALITÉ DE L'EAU D'APPROVISIONNEMENT*

№ Indice		Valeur**
1	pH	6,5-8,5
2	TDS	< 1500 ppm
3	Dureté	< 500 ppm de CaCO ₃ (<28 °dH)
4	Chlore libre	< 0,5 ppm
5	Fer	< 0,3 ppm

№ Indice		Valeur**
6	Manganèse	< 0,1 ppm
7	Oxygène chimique demande	< 5 ppm O ₂
8	Nombre total de bactéries	< 50 UFC/mL
9	Titre d'E. coli	<3

Ne pas utiliser avec de l'eau microbiologiquement dangereuse ou de qualité inconnue sans désinfection adéquate avant ou après le système.

* Si l'alimentation en eau ne répond pas aux exigences, la durée de vie de la membrane et/ou des cartouches de préfiltre peut être raccourcie.

** Si votre maison est alimentée par de l'eau de puits brute, effectuez un test en laboratoire de votre eau avant d'installer un filtre à osmose inverse. Si l'un des indices de votre eau dépasse la limite, envisagez d'utiliser un système de traitement de l'eau pour corriger la qualité de l'eau d'alimentation. Consultez des spécialistes ou des entreprises de traitement de l'eau pour obtenir des conseils et choisir le bon équipement.

2.2.2 QUALITÉ DE L'EAU APRÈS FILTRATION*

№ Indice		Valeur
1	pH	5,5-6,5
2	TDS	5 à 15 ppm
3	Calcium	< 2 ppm
4	Magnésium	< 1 ppm
5	Sodium + Potassium	< 5 ppm

* Les valeurs sont déterminées dans les conditions suivantes : la température de l'eau d'alimentation est de 25 °C, la qualité de l'eau d'alimentation et les conditions de fonctionnement correspondent aux exigences du fabricant.

2. CARACTÉRISTIQUES ET COMPOSANTS

2.3 COMPOSANTS DU FILTRE À OSMOSE INVERSE



1) Support de filtre

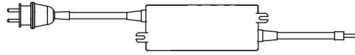

2) Adaptateur secteur

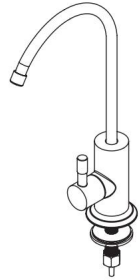

3) Boire robinet d'eau

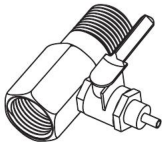

4) Adaptateur d'alimentation en eau avec vanne



5) Ensemble de tubes colorés

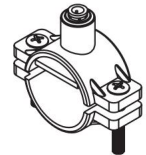

6) Selle de vidange

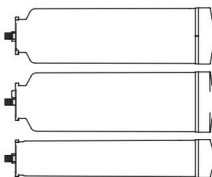

7) Jeu de cartouches

CF-CPVDFRO

RO-CSVRO600DFRO

CB-CHVCBDFRO

Le fabricant se réserve le droit de modifier la conception du produit ou des composants spécifiques si cette modification n'entraîne pas de détérioration des propriétés du produit pour le consommateur.

2. CARACTÉRISTIQUES ET COMPOSANTS

2.4 INDICATEURS DE FILTRE À OSMOSE INVERSE

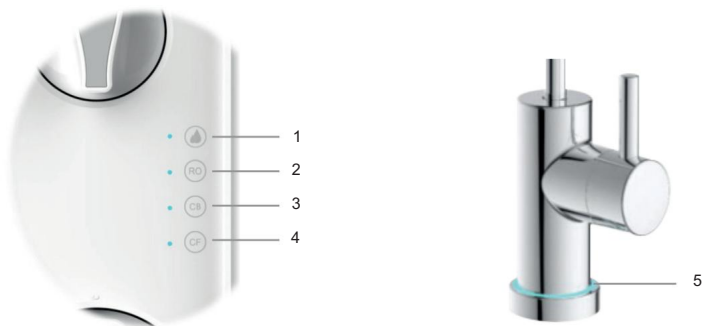

1 – Indicateur de performance du système – indication de production d'eau, indication de qualité de l'eau, indication de défauts, indication de rinçage

2 – Indicateur de durée de vie du filtre de remplacement RO

3 – Indicateur de durée de vie du filtre de remplacement CB

4 – Indicateur de durée de vie du filtre de remplacement CF

5 – Indicateur de robinet – indication de production d'eau, indication de défaut, indication de remplacement, indication de rinçage

3. INSTALLATION DU FILTRE

Avant d'installer un filtre à osmose inverse domestique, veuillez lire attentivement ces instructions.

Ce système doit être installé conformément aux codes locaux.

Pour une installation correcte du système, demandez l'aide d'un des Centres de Service Agréés Ecosoft.

Le fabricant n'est pas responsable si le système a été installé par un spécialiste non qualifié

3.1 AVANT DE COMMENCER L'INSTALLATION

1) Vérifiez que toutes les pièces se trouvent dans l'emballage. N'ouvrez pas les sacs en plastique contenant les pièces du filtre avant de vous être assuré que tout est en place pour pouvoir retourner un emballage défectueux/incomplet.

2) Vérifiez la conformité de vos variables locales aux spécifications requises :

Pression principale*	Température de l'eau d'alimentation*
Vérifiez la pression d'eau du réseau avant d'installer le produit. Comparez-la aux exigences du paragraphe (2.1).	Vérifiez la température de l'eau d'alimentation. Comparez-la aux exigences du paragraphe (2.1).
*Se référer au paragraphe 2.1 pour les mesures recommandées au cas où l'une des variables ci-dessus ne répondrait pas aux exigences.	

3. INSTALLATION DU FILTRE

— vérifiez que votre produit est conforme aux spécifications du **paragraphe 2.1** ;

— vérifiez que la qualité de votre eau d'approvisionnement** répond aux exigences du **paragraphe 2.2**.

****Si la qualité de l'eau d'alimentation ne répond pas aux exigences, il est nécessaire de consulter un spécialiste du traitement de l'eau.**

3) Avant d'installer le système, assurez-vous qu'il y a suffisamment d'espace pour le support de filtre sous l'évier.

4) **Avis de sécurité électrique** : Cet appareil doit être connecté à un circuit avec un disjoncteur différentiel installé. Veuillez noter les exigences de tension.

5) Installez le système conformément aux directives de ce manuel.

6) L'unité doit être alimentée par un courant électrique monophasé de 230 VCA, 50 Hz.

L'appareil est fourni avec un cordon d'alimentation et peut être connecté à une prise conforme à la norme IEC 60884-1 correctement installée. Les spécifications électriques de l'appareil sont indiquées sur l'étiquette d'usine du fabricant. Ce système et cette installation doivent être conformes aux lois et réglementations nationales et locales.

3.2 SCHÉMA DE CONNEXION

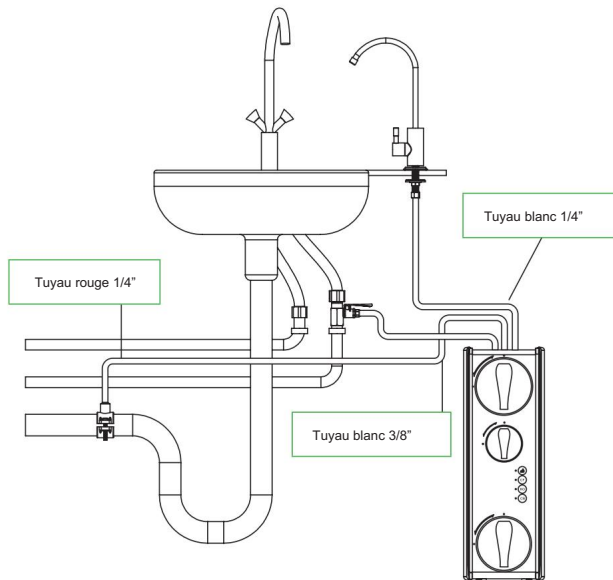

3.3 PROCÉDURE D'INSTALLATION

Lavez-vous soigneusement les mains avec du savon antibactérien avant de manipuler les tubes, les cartouches et la membrane.

Il est souhaitable d'installer ce système dans des endroits protégés des rayons directs du soleil et à l'écart des appareils de chauffage.

3. INSTALLATION DU FILTRE

1. Retirez le système d'osmose inverse de son emballage et vérifiez l'équipement.
2. Coupez l'alimentation en eau de votre cuisine ou de toute votre maison et ouvrez le robinet d'eau à l'endroit où vous vous apprêtez à installer le système (sur l'évier de votre cuisine) pendant 1 minute pour relâcher la pression dans le système, puis fermez-le.
3. Vissez l'adaptateur d'alimentation en eau avec vanne (4) dans la conduite d'eau froide.
La taille des raccords est sélectionnée pour s'adapter à la plupart des tuyaux de taille courante de ½ pouce. Si votre tuyau est d'une autre taille, préparez un adaptateur approprié.

Fig. A1

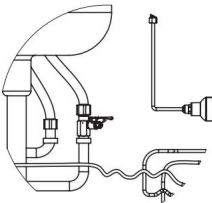

Fig. A2

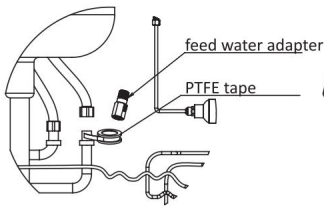
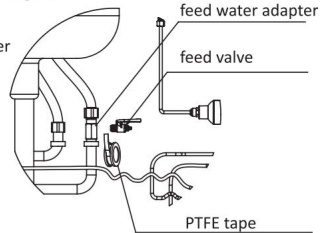
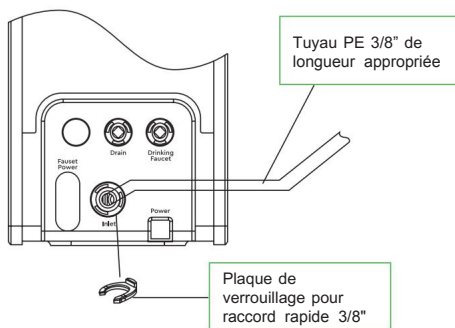

Fig. A3



4. Dévissez l'écrou de compression de la vanne d'alimentation (4) et placez-le sur le tube blanc 3/8". Poussez le tube blanc sur l'extrémité du raccord de la vanne d'alimentation et vissez l'écrou de compression. Raccordez l'extrémité libre du tube blanc 3/8" au raccord rapide "Inlet" sur le panneau de connexion du rack. Insérez la plaque de verrouillage du raccord rapide 3/8" entre le raccord rapide et la griffe du tuyau d'arrivée d'eau.



3. INSTALLATION DU FILTRE

5. Raccordez le collier de vidange (6) au tuyau d'évacuation de l'évier de cuisine. Le collier de vidange est compatible avec la plupart des tuyaux d'évacuation standard. Percez un trou de 5,0 mm (0,2") de diamètre dans le tuyau d'évacuation de l'évier de cuisine, appliquez un joint en caoutchouc avec une base collante (inclus dans l'emballage).

Installez la selle de vidange (6) sur le tuyau de vidange au-dessus du trou. Serrez les vis de la selle de vidange à l'aide d'un tournevis. Insérez le tube rouge dans le raccord de la pince. Connectez l'autre extrémité du tube rouge à la sortie de concentré « Déchets » sur le panneau de connexion du rack. Insérez la plaque de verrouillage du raccord rapide 1/4" entre le raccord rapide et le loquet du tuyau.

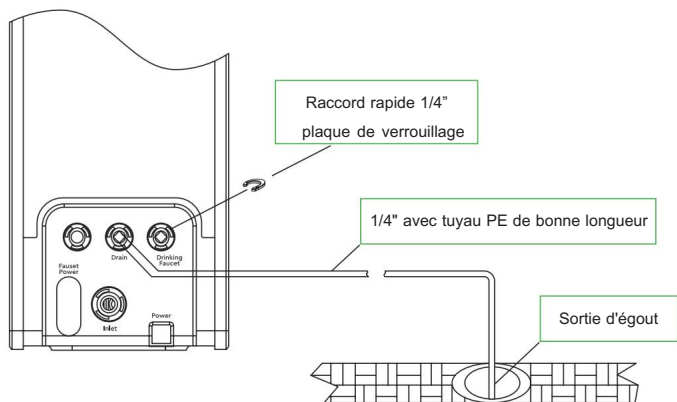
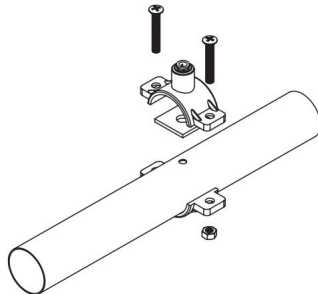

ATTENTION ! Si les systèmes d'osmose inverse n'utilisent pas de robinets à intervalle d'air, il est nécessaire qu'ils soient raccordés avec un intervalle d'air physique entre la sortie des eaux usées et le drain. Cela permet d'éviter que les eaux usées ne remontent dans le système d'osmose inverse si le drain refoule.

6. Raccordez une extrémité du tube blanc 1/4" à la sortie "Filtré" du panneau de connexion du rack. Insérez la plaque de verrouillage du raccord rapide 1/4" entre le raccord rapide et la griffe du tuyau d'arrivée d'eau.

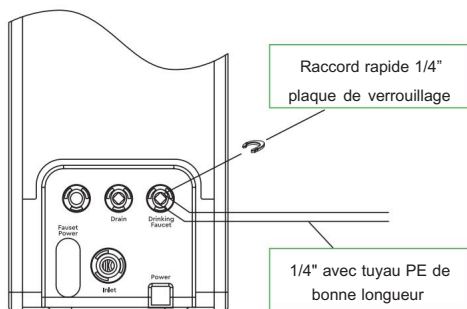

3. INSTALLATION DU FILTRE

7. Installation du robinet.

7.1. Pour installer un robinet d'eau potable (3), percez un trou de 15,5 mm (1/2 po) de diamètre pour un robinet à sens unique dans un endroit pratique de l'évier ou du comptoir.

Attention ! Les copeaux de métal peuvent endommager votre appareil, retirez-les avec précaution dès que vous avez percé le trou. Si la surface de montage est en céramique ou en pierre, vous aurez peut-être besoin d'un foret spécial en carbure.

Montez le robinet sur l'évier ou le plan de travail comme indiqué sur la figure. Le joint supérieur, la bague d'étanchéité, le joint inférieur et le bouton d'installation sur la tige du robinet doivent fixer fermement le robinet sur la surface.

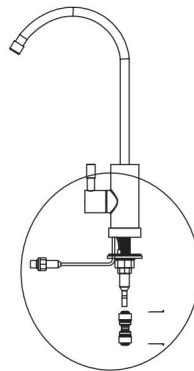

7.2 Poussez le raccord rapide direct aussi profondément que possible jusqu'au fond du tuyau fileté d'arrivée d'eau du robinet et insérez le clip de fixation.

7.3 Une fois le robinet installé, insérez l'autre extrémité du tube blanc de 1/4" du tuyau d'eau pure connecté au support dans le raccord rapide du robinet et insérez le clip de fixation.

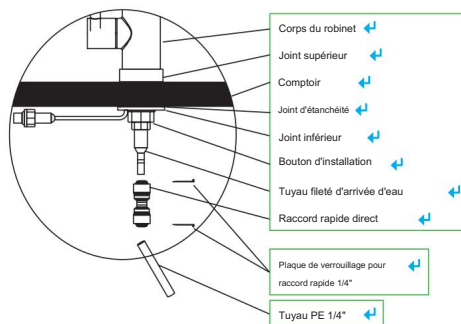

7.4 Prenez le connecteur d'aviation du robinet et insérez-le dans le connecteur spécial du panneau de connexion dans la direction requise et fixez-le en le vissant avec un anneau en plastique.

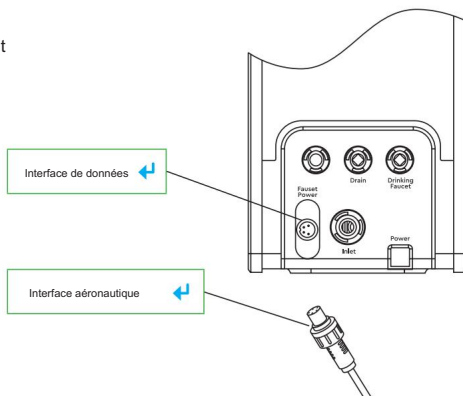

3. INSTALLATION DU FILTRE

8. Connectez l'adaptateur secteur à la sortie d'alimentation du panneau de connexion du rack.

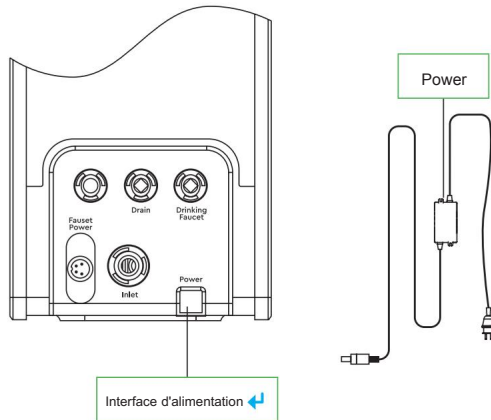

Assurez-vous de retirer les capuchons en plastique de l'entrée et de la sortie des filtres avant d'installer les filtres.

Pour installer les filtres, présenter chaque filtre dans son logement respectif avec la poignée en position horizontale (1) :

1. La cartouche filtrante CF est installée sur le premier étage CF du réservoir du corps principal ;
2. La cartouche filtrante RO est installée sur le deuxième étage RO du réservoir du corps principal ;
3. La cartouche filtrante CB est installée sur le troisième étage CB du réservoir du corps principal.

Insérez fermement jusqu'au bout et tournez la poignée de 90 degrés dans le sens des aiguilles d'une montre. Après l'installation, les filtres doivent être comme indiqué dans la position (2).

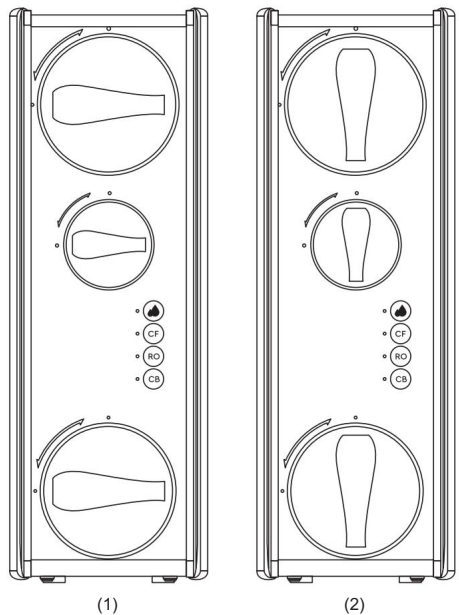

3. INSTALLATION DU FILTRE

3.4. PREMIÈRE UTILISATION

- Ouvrez la vanne d'alimentation en eau (4).
- Branchez la machine sur le secteur. Lorsque la machine est sous tension, le buzzer retentit pendant 0,1 seconde et les quatre voyants et le voyant du robinet d'eau purifiée s'allument à tour de rôle (bleu-violet-rouge) pendant 1 seconde ;
- La machine effectue automatiquement un lavage pendant 5 minutes. Pendant le lavage, les indicateurs de durée de vie du filtre (2-4) restent allumés en bleu et l'indicateur du système (1) clignote en rouge. La majeure partie de l'eau est en cours de vidange.
- Rincez l'eau pendant 30 minutes après le lavage. Pendant le rinçage, les voyants de durée de vie des filtres (2-4) sont toujours allumés et le voyant du système (1) clignote en bleu (ou comme l'indicateur (1) est également un indicateur de qualité de l'eau, il clignote en fonction de la situation actuelle de la qualité de l'eau), l'indicateur du robinet (5) clignote également en bleu.
- Lors du lavage, assurez-vous de vérifier soigneusement l'étanchéité de toutes les pièces du produit, essayez les points de connexion avec un mouchoir en papier pour voir si le mouchoir en papier est humide. Vérifiez si les conduites d'eau sont installées correctement et complètement.
- Une fois le rinçage terminé, fermez le robinet d'eau purifiée et assurez-vous que le robinet ne fuit pas, puis le débogage de la machine est terminé.
- Après le lavage, l'ensemble de la machine passe en mode de production d'eau normal et l'indicateur du système (1) et l'indicateur du robinet (5) sont toujours bleus pendant l'alimentation en eau. À ce moment-là, si vous n'avez pas besoin d'eau, fermez le robinet.

4. ÉTAPES APRÈS L'INSTALLATION

VÉRIFICATION DES PARAMÈTRES DE FONCTIONNEMENT DE L'UNITÉ

- Mesurez la récupération (proportion de l'eau d'alimentation qui devient purifiée). Vous aurez besoin d'une tasse à mesurer de 1 L (1 pinte) et d'un chronomètre.

Ouvrez le robinet (3) et mesurez le temps nécessaire à l'appareil pour produire 1 L (1 pinte) de perméat (eau purifiée), puis fermez le robinet (3). Notez le résultat ($t_{\text{Perméat}}$ dans l'équation ci-dessous).

Débranchez le tube rouge relié au drain de l'évier de la selle de vidange. Ouvrez le robinet (3) et mesurez le temps que l'appareil met pour produire 1 L (1 pinte) de concentré (eaux usées), puis fermez le robinet 3. Notez le résultat ($t_{\text{Concentrate}}$ dans l'équation ci-dessous). Calculez la récupération à l'aide de la formule :

$$R = \frac{t_{\text{Concentrate}}}{t_{\text{Permeate}} + t_{\text{Concentrate}}} \times 100 \%$$

Où t est le nombre de secondes pour obtenir 1 L (1 pinte) d'eau, R est la récupération.

4. ÉTAPES APRÈS L'INSTALLATION

2. Mesurez le TDS de l'eau d'alimentation et le TDS de l'eau purifiée à l'aide d'un compteur TDS étalonné.
3. Vérifiez le fonctionnement de l'électrovanne d'admission. Lors de la fermeture de la vanne d'admission (4), après 1,5 minute (90 secondes), l'interrupteur basse pression est activé, la vanne d'admission est fermée et la pompe s'arrête, l'indication sonore et lumineuse correspondante est activée (paragraphe 6.6). Lorsque le robinet d'eau purifiée est fermé, l'interrupteur haute pression est activé, la vanne d'admission est fermée et la pompe s'arrête.
4. Vérifiez l'absence de fuites au niveau de l'appareil.
5. Consigner la mise en service dans le journal de maintenance au paragraphe 9 de ce livre.

5. UTILISATION

Le système d'osmose inverse domestique est conçu pour la purification de l'eau froide uniquement.

Pour profiter d'une eau purifiée de qualité constante, les filtres de remplacement doivent être remplacés à temps.

Un retard dans le remplacement des cartouches peut entraîner une détérioration ou une destruction de la membrane.

Si le taux de filtration diminue considérablement et n'est pas amélioré par le remplacement du filtre CF, vous devez remplacer la membrane d'osmose inverse.

Si vous ne prévoyez pas d'utiliser le système pendant une longue période, il est recommandé de couper l'alimentation en eau du système et de le débrancher de l'alimentation électrique.

5.1 COMPOSANTS DU FILTRE ET LEURS TAUX DE REMPLACEMENT RECOMMANDÉS

Filtre de remplacement	Durée de vie du filtre de remplacement / Capacité de traitement de l'eau pure
Cartouche filtrante CF	12 mois / 4 000 L
Cartouche filtrante osmose inverse	24 mois / 8 000 L
Cartouche filtrante CB	12 mois / 4 000 L

Avertissement. Le cycle de remplacement de chaque élément filtrant suggéré pour ce système est une valeur moyenne obtenue en fonction des conditions de l'eau du robinet dans différents endroits. Si la qualité de l'eau locale est inférieure à la moyenne, la durée de vie réelle de l'élément filtrant sera différente de la durée de vie recommandée de l'élément filtrant. Si l'élément filtrant est prématurément obstrué ou défectueux, utilisez l'état d'utilisation réel comme base pour remplacer l'élément filtrant.

* La durée de vie des membranes et des cartouches ainsi que la fréquence de leur remplacement dépendent de la qualité de l'eau entrante.

5.2 PROCÉDURE DE REMPLACEMENT DES CARTOUCHES

Veillez remplacer régulièrement la cartouche filtrante en fonction des voyants violet et rouge de l'indicateur de durée de vie du filtre de remplacement (2-4) ou de l'indicateur du robinet (5).

Le système est doté de la technologie de remplacement du filtre FAST&DRY. Le processus de remplacement ne nécessite pas de couper la source d'eau. Cependant, nous vous recommandons de fermer l'arrivée d'eau pendant le remplacement des cartouches.

5. UTILISATION

Pour remplacer la cartouche, vous devez suivre des étapes simples :

1. Tournez le filtre d'échappement dans le sens inverse des aiguilles d'une montre.
2. Tirez le filtre épuisé vers vous.
3. Présentez un nouveau filtre dans son logement respectif avec la poignée en position horizontale.
4. Insérez fermement jusqu'au bout et tournez la poignée de 90 degrés dans le sens des aiguilles d'une montre.
5. Réinitialisation de la cartouche filtrante : appuyez longuement sur la touche de réinitialisation de la cartouche filtrante correspondante pendant 5 secondes, le buzzer retentira une fois (1 s), l'indicateur de durée de vie de la cartouche filtrante correspondante clignotera deux fois en violet puis s'allumera en bleu. Le système commencera à rincer le filtre respectif pendant 5 à 6 minutes (pour CF et RO), l'indicateur (1) clignotera en rouge. Une fois ce temps écoulé, vous devez terminer le rinçage des filtres (RO et CB) en ouvrant la vanne d'eau purifiée (3), et l'indicateur 1 et l'indicateur de la vanne d'eau purifiée clignoteront dans la couleur correspondant à la qualité actuelle de l'eau. Le temps de rinçage pour le filtre RO est de 30 minutes et pour le filtre CB de 15 minutes. Une fois le rinçage terminé, l'indicateur (1) et l'indicateur (5) de la vanne d'eau purifiée s'allument en bleu.



5.3 AFFICHAGE DE LA DURÉE DE VIE DU FILTRE

Période de la vie	Durée de vie restante (jours)	Litres de capacité restante	Affichage à vie	Acoustique
Normale	> 15	> 150	Bleu permanent	Pas d'alarme
Il en reste un peu	≤ 15	≤ 150	Violet permanent	Un bip lorsqu'il reste peu de temps de vie des filtres
Épuisé	≤ 0	≤ 0	Rouge permanent	Un double bip retentit lorsque la capacité ou la durée de vie du filtre est épuisée

5. UTILISATION

5.4 AFFICHAGE DE LA QUALITÉ DE L'EAU

Qualité de l'eau	Plage Tds, ppm	Affichage de la qualité de l'eau
Excellent	< 100	Bleu permanent
Bien	≥ 100 et < 150	Violet permanent
Mauvais	≥ 150	Rouge permanent

5.5 MODES DE FONCTIONNEMENT DU SYSTÈME

Fonction	Logique d'action	Indicateur de durée de vie du filtre de remplacement statut	État de l'indicateur système
Allumer	Le buzzer émet un bip pendant 0,1 s, l'indicateur affiche 3 s	Voyant bleu-violet-rouge allumé 1S	Voyant bleu-violet-rouge allumé 1S
Première utilisation du lavage	Rinçage automatique 5 min	Le bleu s'allume toujours sur	Rouge clignotant
	L'utilisateur ouvre le robinet pour avoir de l'eau courante pendant 30 minutes	Le bleu s'allume toujours sur	Clignotant en fonction de la qualité actuelle de l'eau statut
Lavage pour remplacement du filtre	1. Cartouche filtrante CF : rinçage automatique pendant 5 minutes. 2. Cartouche filtrante RO : rinçage automatique pendant 5 minutes, ouvrez le robinet et rincez pendant 30 minutes. 3. Cartouche filtrante CB : ouvrez le robinet et rincez pendant 15 minutes.	Le bleu s'allume toujours sur	1. Le voyant lumineux de qualité de l'eau clignote en rouge lors du rinçage. 2. Lorsque vous ouvrez le robinet pour tirer la chasse d'eau, l'indicateur de qualité de l'eau clignote en fonction de la qualité actuelle de l'eau.
L'utilisateur prend de l'eau	Action de fabrication de l'eau	Toujours allumé (en fonction de l'affichage de la durée de vie du filtre)	Toujours allumé en fonction de la qualité actuelle de l'eau
Attendre	La machine arrête de produire de l'eau et (en fonction du mode filtrage).	passé en mode veille (affichage à vie)	Sortir
Faute	Toute la machine ne fonctionne pas	Voir la partie 6.6	

5. UTILISATION

5.6 FONCTIONS INTELLIGENTES

Fonctionnalités SMART Affichage		Acoustique	Solution
Fuite à l'intérieur du machine.	Indicateur du système (1), indicateurs de durée de vie des filtres (2-4) et indicateur du robinet (5) clignotant en rouge	Bips pendant 3 minutes	Lorsque la fuite est éliminée, l'alarme est désactivée et revient à l'état normal
Protection par temps de pompage	Les indicateurs de durée de vie des filtres (2-4) et l'indicateur du robinet (5) clignotent en rouge	3 bips	La pompe a fonctionné entre 30 et 33 minutes. Débrancher et rebrancher la connexion électrique
Protection contre le manque d'eau d'entrée pression	Perte de pression pendant le fonctionnement du système : le système fonctionne pendant 90 secondes, puis la pompe s'arrête, indicateurs de durée de vie (2-4) clignote en bleu, ouvre la vanne d'eau purifiée (5) clignote en rouge	3 bips	Ouvrez la vanne d'arrivée d'eau. Vérifiez que la conduite d'alimentation en eau ne présente pas de blocages.
	Pas de pression d'entrée au démarrage du système : les indicateurs de durée de vie (2-4) clignotent en bleu, ouvrez le robinet d'eau purifiée (5) clignote en rouge	3 bips	Ouvrez la vanne d'arrivée d'eau. Vérifiez que la conduite d'alimentation en eau ne présente pas de blocages.
Protection par démarrage/arrêt	Les indicateurs de durée de vie des filtres (2-4) et l'indicateur du robinet (5) clignotent en violet	4 bips	Débrancher et rebrancher la connexion électrique
Protection contre les basses températures	Indicateur du système (1), indicateurs de durée de vie des filtres (2-4) et indicateur du robinet (5) clignotant en rouge	5 bips	Débrancher et rebrancher la connexion électrique

6. DÉSINFECTION DU FILTRE À OSMOSE INVERSE

Matériel nécessaire :

- Boîtier de filtre 2,5" x 10" et connecteurs
- 3% de peroxyde d'hydrogène (1 l)
- Brosse
- Gants en vinyle à usage unique
- Savon ou détergent facile à rincer
- Spray désinfectant
- Serviette en papier

Procéder à une désinfection de l'équipement après le remplacement des filtres et la mise en veille continue.

L'eau utilisée lors de l'assainissement doit être de l'eau potable (provenant d'un réseau de distribution public respectant les exigences de potabilité correspondantes). Pour ce faire, suivez les étapes ci-dessous :

- Ouvrir le robinet 3 et laisser l'eau recirculer afin de renouveler l'eau à l'intérieur de l'équipement.
- Fermez la vanne d'admission (4) et ouvrez le robinet (3) pour diminuer la pression dans l'équipement.
- Utilisez des gants en vinyle à usage unique pour manipuler les produits désinfectants.
- Retirer les filtres de rechange épuisés pour les éliminer et nettoyer l'intérieur du boîtier et les connexions avec une brosse (qui doit être maintenue propre et désinfectée) ainsi que du savon ou un détergent facile à rincer (peu moussant) et adapté au nettoyage des surfaces en contact avec les aliments.

Rincez ensuite correctement les boîtiers et les raccords en veillant à éliminer toute trace de détergent.

- Changer les filtres et les laver comme indiqué dans la section 6.2 correspondante. Pour désinfecter l'équipement, les filtres doivent être à l'intérieur de leurs logements.
- Débranchez le tube d'arrivée d'eau du système marqué « Entrée » et insérez le boîtier de filtre 2,5" x 10" avec connecteurs entre la vanne d'alimentation en eau (4) et l'« Entrée » d'eau du système . • Une fois l'ensemble installé, maintenez la vanne d'alimentation en eau (4) fermée. Le boîtier de filtre 2,5" x 10" doit être vide.
- Verser 1 L de peroxyde d'hydrogène dans le boîtier de filtre. Visser correctement l'échantillon sur sa tête.
- La vanne d'alimentation en eau (4) et le robinet (3) doivent être fermés. Raccorder l'équipement à l'alimentation électrique.
- Ouvrir la vanne d'alimentation en eau 4 et le robinet (3), ce qui permet au système de démarrer et d'aspirer l'eau oxygénée. Lorsque la première quantité de liquide désinfectant (environ 300 ml) s'écoule, fermer le robinet (3). À ce moment, tout le circuit contient du liquide désinfectant.
- Après 10 minutes, ouvrez le robinet (3) et laissez couler l'eau pendant 5 minutes.

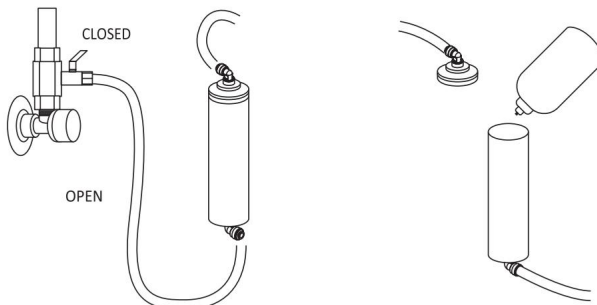

6. DÉSINFECTION DU FILTRE À OSMOSE INVERSE

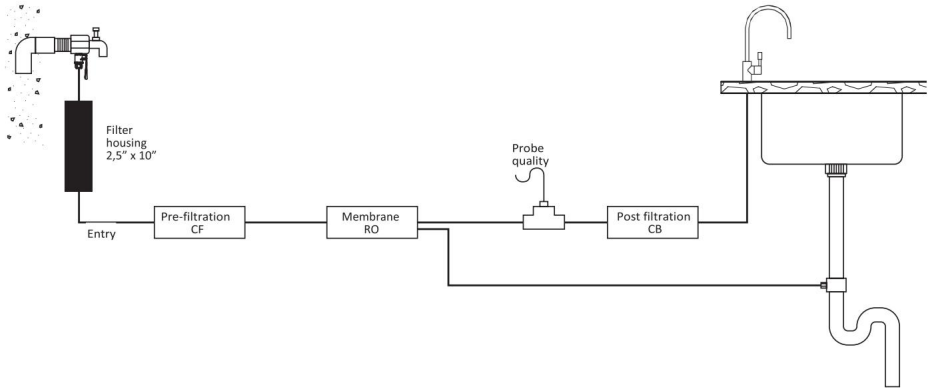

- Portez une attention particulière à la désinfection du bec du robinet. Utilisez le spray désinfectant (ou, à défaut, de l'eau oxygénée, en le dosant de manière à ce qu'il pénètre dans le bec du robinet) et du papier buvard à usage unique. Vaporisez le spray sur le bec du robinet, frottez le bec et le bec du robinet avec le papier jetable et ne le touchez pas directement avec les mains.
- Étant donné que la désinfection et le rinçage ne garantissent pas l'élimination complète de la poussière de carbone des nouveaux filtres ou des résidus de désinfection, rincez l'équipement d'osmose avec beaucoup d'eau, après chaque désinfection, en faisant circuler de l'eau du réseau de qualité adéquate pendant 5 minutes ou plus. Jetez les 5 premiers litres d'eau avant de la consommer.
- Retirez l'installation de désinfection lorsque la désinfection est terminée
- A la fin, prenez un essuie-tout essuyant, séchez toutes les pièces qui auraient pu être mouillées et notamment la sonde de détection de fuite.

7. DÉPANNAGE

Problème	Cause	Solution
Fuite de montage	Le tube n'est pas bien serré	Retirer et réinsérer le tube
Fuite de selle de vidange	La selle de vidange n'est pas installée correctement	Réinstaller la selle de vidange comme décrit au paragraphe 3.3 de ce manuel
L'eau coule trop lentement du robinet ou ralentit considérablement quelques secondes après l'ouverture du robinet	Bruit élevé	Remplacer le filtre CF
	Le système s'allume et s'éteint sans cesse et ne s'arrête pas	Mesurez le débit du perméat en ouvrant le robinet. Utilisez une tasse à mesurer pour vérifier si le temps nécessaire pour produire 1 L d'eau potable est de 40 secondes. S'il a fallu deux fois plus de temps ou plus pour produire 1 litre d'eau, il faudra peut-être remplacer la membrane. Redressez le tube
	Bruit élevé	
Bruit élevé	Pression d'alimentation en eau trop élevée	Si nécessaire, installez un régulateur de pression ou faites appel à un plombier. Contactez le centre de service
Le système s'allume et s'éteint sans cesse et ne s'arrête pas	Les pics de pression de l'eau d'alimentation sont juste au-dessus du réglage du pressostat basse pression	Éliminez les surpressions. Vérifiez que les conduites d'alimentation en eau ne sont pas obstruées ou obstruées et éliminez-les si elles sont présentes.
Le système ne s'allume pas	La vanne d'alimentation ou la vanne d'arrêt principale est fermée	Ouvrir toutes les vannes sur les conduites d'alimentation en eau. Vérifiez s'il y a des obstructions
	Pressostat basse pression défectueux Le pressostat haute pression est	Pressostat basse pression défectueux Remplacer le pressostat. Contrôler le groupe de contacts.
	Pressostat haute pression défectueux	Pressostat basse pression défectueux Remplacer le pressostat. Contrôler le groupe de contacts.
	La protection contre le dépassement de la pompe a été déclenchée	Débrancher et rebrancher la connexion électrique
Le système ne s'éteint pas	Défaillance du pressostat haute pression	Remplacer le pressostat haute pression. Vérifier le bon contact électrique.
Le système s'est éteint mais continue d'envoyer de l'eau vers le drain	Défaillance de l'électrovanne	Remplacer l'électrovanne

8. DOSSIER D'ENTRETIEN

Le fabricant recommande vivement de conserver un enregistrement du fonctionnement de votre système. Les informations enregistrées dans ce journal aideront les spécialistes à effectuer l'entretien ou la réparation si nécessaire. De plus, ces informations peuvent être demandées par le fabricant en cas de dysfonctionnement.

MISE EN SERVICE

Date de mise en service, JJ: MM: AA	
Pression principale	
Désinfection effectuée, OUI / NON	
Récupération, %	
Recommandations	
Informations complémentaires sur les équipements installés : nom, date d'installation (Exemple : régulateur de pression, pompe, filtre à eau POE etc.)	
Identité du vendeur	
Identité de l'installateur	

LES TRAVAUX D'INSTALLATION ONT ÉTÉ TERMINÉS. LE PRODUIT A ÉTÉ TESTÉ ET EST ENTIÈREMENT FONCTIONNEL.
AUCUNE RÉCLAMATION QUANT À LA QUALITÉ DU PRODUIT ET/OU AUX PERFORMANCES DE L'INSTALLATEUR N'A
ÉTÉ RENCONTRÉE

Propriétaire

Signature / Nom

Installateur

Signature / Nom

8. DOSSIER D'ENTRETIEN

CARNET DE MAINTENANCE

Type d'emploi	
Consommables utilisés pour le travail : produit, date de fabrication, numéro de série (exemple : cartouches, membrane)	
Désinfection effectuée, OUI / NON	
Récupération, %	
Recommandations	
Date de maintenance, JJ:MM:AA	
Nom de la société de services	
Nom de l'installateur	
Coordonnées de l'entreprise de services	
Signature	

9. SÉCURITÉ ENVIRONNEMENTALE ET SANITAIRE

Le produit n'a aucun impact chimique, radiologique, électrochimique sur l'environnement.

Le produit n'est pas considéré comme dangereux en raison de son impact sur le corps humain et répond aux exigences de la législation sanitaire en vigueur pour son domaine d'utilisation prévu.

10. ACHAT

Il est préférable d'acheter le produit auprès de points de vente agréés. Lors de l'achat, vérifiez l'intégrité de l'emballage, l'absence de dommages mécaniques et autres défauts, le contenu du système (sans ouvrir les sachets en plastique), la disponibilité de la documentation d'utilisation, en particulier ce manuel.

11. TRANSPORT ET STOCKAGE

L'expédition du produit peut être effectuée par tout moyen de transport (sauf sans chauffage pendant les saisons froides dans les climats plus froids) conformément aux règles de transport de marchandises, applicables à chaque type de transport. Respectez les étiquettes de manutention lors de la manipulation et de l'expédition du produit. Le produit doit être stocké à l'intérieur, à l'abri des dommages mécaniques, de l'humidité et des produits chimiques agressifs. Conservez ce produit dans l'emballage d'origine du fabricant à une température ambiante comprise entre 5 °C et 40 °C (de 41 °F à 104 °F) et une humidité relative allant jusqu'à 80 %, à au moins 1 m (3,3 pi) de tout appareil de chauffage.

12. GARANTIE

Nous vous remercions d'avoir acheté un produit d'osmose inverse de la société Ecosoft.

Nous espérons que ce produit vous servira longtemps et vous permettra, à vous et à votre famille, de profiter d'une eau pure de haute qualité.
eau potable.

La période de garantie est de 12 mois à compter de la date d'achat dans un établissement de vente au détail (sauf indication contraire sur la carte de garantie du produit). Le fabricant garantit que le système de purification d'eau ne contient aucun défaut de fabrication et qu'aucun défaut de ce type ne surviendra pendant la période de garantie à compter de la date d'achat dans le magasin, à condition que les exigences techniques et les conditions de fonctionnement spécifiées dans ce manuel soient strictement respectées.

Pour éviter tout malentendu, nous vous invitons à lire attentivement les instructions d'installation et d'utilisation du système d'osmose inverse, les conditions de garantie, la responsabilité, vérifier l'exactitude de la carte de garantie, la présence d'une preuve d'achat (ticket de caisse, facture ou relevé). La carte de garantie n'est valable que si le modèle, la date d'achat et le cachet de l'établissement de vente sont correctement spécifiés. Pour une installation correcte du système, adressez-vous à l'un des centres de service agréés Ecosoft. Le fabricant n'est pas responsable si le système a été installé par un spécialiste non qualifié. Le fabricant n'est pas responsable des dommages matériels ou autres, y compris la perte de bénéfices, survenus par hasard ou en raison de l'utilisation ou de l'impossibilité d'utiliser ce produit. La responsabilité du fabricant conformément à cette garantie est limitée au coût du filtre.